

# AUTONOMO



*KIT MOTEUR SOLAIRE*

KIT **XQBPX616** (6 Nm)

KIT **XQBPX1012** (10 Nm)

KIT **XSBPX2012** (20 Nm)

KIT **XQBPX2016** (20 Nm)

KIT **XQBPX309** (30 Nm)

---

KIT **XQBPLX1012** SOLAR STATION (10 Nm)

KIT **XSBPLX2012** SOLAR STATION (20 Nm)

KIT **XQBPLX2016** SOLAR STATION (20 Nm)

KIT **XQBPLX309** SOLAR STATION (30 Nm)

KIT **XQBPLX5012** SOLAR STATION (50 Nm)

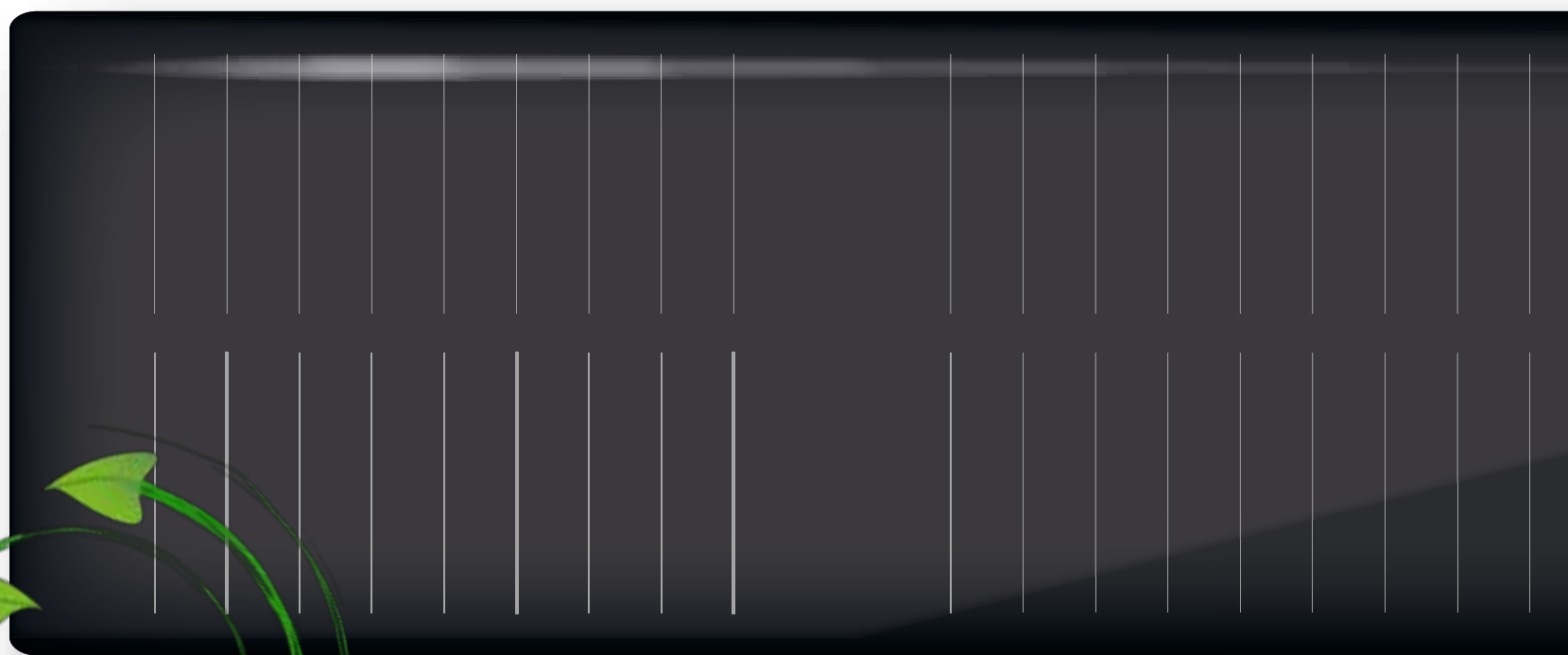



**SÉCURITÉ**

**GÉNÉRALITÉS**

**SÉCURITÉ BATTERIE**

**ENTRETIEN**

**INSTALLATION**

**UTILISATION**

**REMPLACEMENT DU PANNEAU SOLAIRE**

**MÉMORISATION D'UN ÉMETTEUR**

**AJOUT D'UN ÉMETTEUR**

**CHANGEMENT DE SENS DE ROTATION**

**ANNULATION D'UN ÉMETTEUR**

**REMISE À ZÉRO DE LA MÉMOIRE DU MOTEUR**

**FINS DE COURSE**

**POSITION INTERMÉDIAIRE**

**DÉS/ACTIVATION DE LA SENSIBILITÉ À L'OBSTACLE**

# SÉCURITÉ



**IL EST IMPORTANT POUR LA SÉCURITÉ DES PERSONNES A SUIVRE ATTENTIVEMENT CES INSTRUCTIONS. CONSERVER CE MANUEL. IMPORTANT:**

- Suivre le volet/store lors de l'entraînement et le tenir éloigné des gens jusqu'à ce qu'il est en mouvement.
- Examiner fréquemment si il ya des déséquilibres ou des signes d'usure ou de dommages aux câbles. Ne pas utiliser si il ya besoin de réparation ou d'entretien.
- En cas d'utilisation de stores contrôler que le mouvement du store soit libre de tout objet fixe avec une marge d'au moins 0,4 m.
- L'appareil n'est pas destiné à être utilisé par des personnes (y compris les enfants) dont les capacités physiques, sensorielles ou mentales sont réduites, ou le manque d'expérience ou de connaissance, sauf si elles ont bénéficié, par l'intermédiaire d'une personne responsable de leur sécurité, de surveillance ou d'instructions concernant l'utilisation de l'appareil.
- Les enfants doivent être surveillés pour s'assurer qu'ils ne jouent pas avec l'appareil et/ou des dispositifs de contrôle fixes.
- Les dispositifs de contrôle installés de manière fixe doivent être positionnés de manière qu'ils soient visibles.

**ATTENTION : les batteries et appareils électriques ne doivent pas être jetés dans la poubelle des déchets ménagers. Assurez vous qu'ils soient jetés dans des containers spéciaux pour être recyclés.**

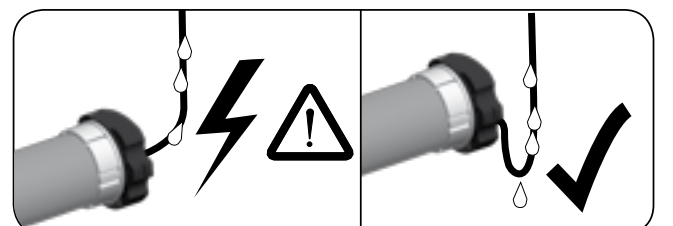
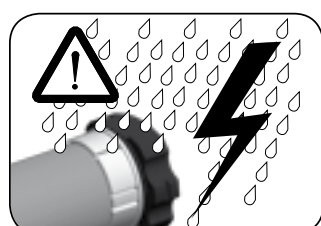
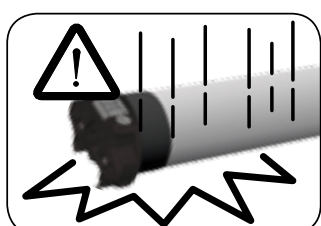
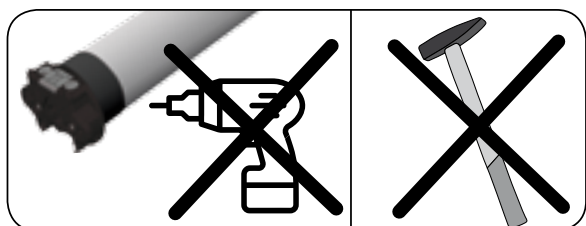

# GÉNÉRALITÉS



## 1.1 APPLICATIONS

Le moteur solaire XQ AUTONOME est conçu pour actionner des volets roulants et des systèmes de protection solaire en toile. Le moteur doit être installé conformément aux réglementations du pays où il sera monté. L'installation du moteur dans le volet doit être conforme à la norme EN13659.

## 1.2 ALIMENTATION ÉLECTRIQUE

Le moteur XQ AUTONOMO est alimenté par l'énergie solaire. L'énergie générée par le panneau solaire est ensuite stockée dans la batterie.

## 1.3 CONTENU DES KITS XQ AUTONOMO :

### KIT MOTEUR SOLAIRE

- XQBPX... Moteur tubulaire DC12V avec câble de 25 cm et connecteur
- Panneau solaire SPM18/30 avec câble et connecteur
- Pack batterie BNH22/23/24 avec câble et connecteur
- Pack batterie BB22 = supports de batterie, adaptateur AXRRF4, adaptateur AXT45 (rond à étoile)

### KIT MOTEUR SOLAIRE AVEC STATION SOLAIRE

- XQBPLXxxx Moteur tubulaire DC12V avec câble et connecteur étanche
- Panneau solaire SPB18/22 et batterie avec câble et connecteur étanche
- Adaptateur AXT45 (rond à étoile) (uniquement pour le moteur XQBPLX1012)
- Adaptateur AXRRF4 (uniquement pour le moteur XQBPLX1012)

**Attention : les batteries BNH22/23/24 et les panneaux solaires SPM18/30 doivent être installés du même côté du volet.**

### 1.4 En option :

- Chargeur NI-MH
- Connecteur en Y FLAXTWCC
- kit de charge avec connecteurs magnétiques FLAXMC-NI
- Ruban adhésif double face TDF3M
- Chargeur de batterie BCC15NH avec connecteurs étanches
- Câble d'extension avec connecteurs étanches FLAX31W021

# SÉCURITÉ BATTERIE



- Ne démontez pas, n'ouvrez pas et ne détériorez pas les cellules ou batteries secondaires.
- N'exposez pas les cellules ou les batteries à la chaleur ou au feu. Évitez de les stocker en plein soleil.
- Ne court-circuitez pas une cellule ou une batterie.
- Ne soumettez pas les cellules ou les batteries à des chocs mécaniques.
- En cas de fuite d'une cellule, ne laissez pas le liquide entrer en contact avec la peau ou les yeux. En cas de contact, lavez la zone affectée avec de grandes quantités d'eau et consultez un médecin.
- N'utilisez pas d'autre chargeur que celui spécifiquement fourni (en option).
- Observez les marques plus (+) et moins (-) sur la cellule, la batterie et l'équipement et assurez-vous de son raccordement correcte.
- N'utilisez aucune cellule ou batterie qui n'est pas conçue pour être utilisée avec l'équipement.
- L'utilisation de la batterie par les enfants doit être surveillée.
- Achetez toujours la batterie recommandée par GAPOSA pour le XQ AUTONOMO spécifique dans le kit livré.
- Gardez les cellules et les batteries propres et sèches.
- Les piles et batteries secondaires doivent être chargées avant utilisation. Utilisez toujours le bon chargeur et reportez-vous aux instructions du fabricant ou au manuel de l'équipement pour instructions de chargement.
- Ne laissez pas une batterie en charge prolongée lorsqu'elle n'est pas utilisée.
- Après de longues périodes de stockage, il peut être nécessaire de charger et de décharger les cellules ou batteries plusieurs fois pour obtenir des performances maximales.
- Conservez la documentation originale du produit pour référence future.
- N'utilisez que la cellule ou la batterie dans l'application pour laquelle elle a été conçue.
- Nettoyez-le correctement.
- Ne dépassez pas le temps de charge maximum de 3,5 heures.

# MAINTENANCE



Si le volet roulant ne fonctionne pas correctement et que le moteur ne revient pas en fonctionnement normal après une période ensoleillée, il y a probablement eu une décharge importante de la batterie. La batterie doit être chargée à l'aide du chargeur de batterie BC15NH, par un installateur professionnel.

**N'utilisez pas un chargeur de batterie différent de celui du BC15NH fourni par GAPOSA.**

Si cela se produit après 3 ans, la batterie doit être remplacée par un installateur professionnel.



## MONTAGE

- Le moteur doit être installé en position horizontale dans un volet roulant ou screen comme cela est prévu.
- Vissez le support tête étoile sur la tête du moteur si cela est nécessaire. Insérez la couronne d'adaptation et la roue d'entraînement correspondant au tube utilisé pour le volet roulant ou store puis insérez l'ensemble moteur dans le tube.
- Fixez le pignon de l'autre côté du tube pour empêcher tout mouvement axial. Une vis est peut être nécessaire en fonction du système utilisé.
- Ne pas percer de trous sur le tube d'enroulement tout le long de la zone où se trouve le moteur.

---

## CÂBLAGE

- Gardez une distance minimale de 20 cm entre 2 moteurs solaires et une distance de 30 cm entre les moteurs et émetteurs
- Tout câble traversant une paroi métallique doit être protégé et isolé à l'aide d'une gaine
- Le câble moteur ne peut pas être retiré. S'il est endommagé, renvoyez le moteur au service après-vente
- Tous les câbles du pack AUTONOMO sont équipés de connecteurs pour une connexion rapide et facile du système complet.
- Les câbles et les connecteurs doivent être protégés du mouvement du volet roulant.
- Il est recommandé de fixer correctement les câbles à l'intérieur du caisson du volet roulant. Il est préférable de placer les connecteurs derrière la paroi métallique.

### IMPORTANT :

- **Faites toujours une boucle dans le câble d'alimentation pour empêcher l'eau de pénétrer dans le moteur !**
- **Un autre appareil radio fonctionnant sur un signal de 868 Mhz peut interférer avec un moteur solaire. Réduisant ainsi ses propres performances radio (Hi-Fi, radio, casque)**
- **Ne pas altérer les câbles fournis. Un court-circuit dû à la coupure peut endommager les composants.**



Faites attention la connexion: fil noir - negatif / fil rouge - positif  
Assurez-vous que la couleur des fils entre les connecteurs male/femelle soit uniforme.

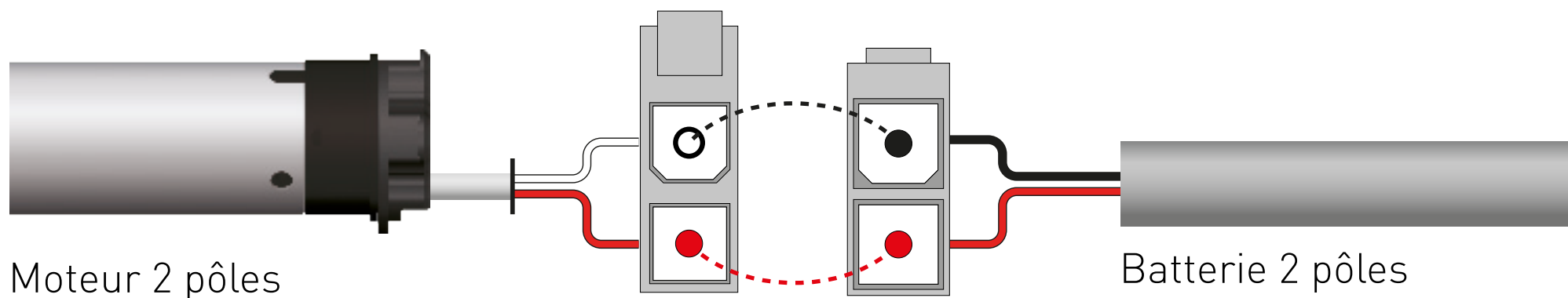

Moteur 2 pôles

Batterie 2 pôles

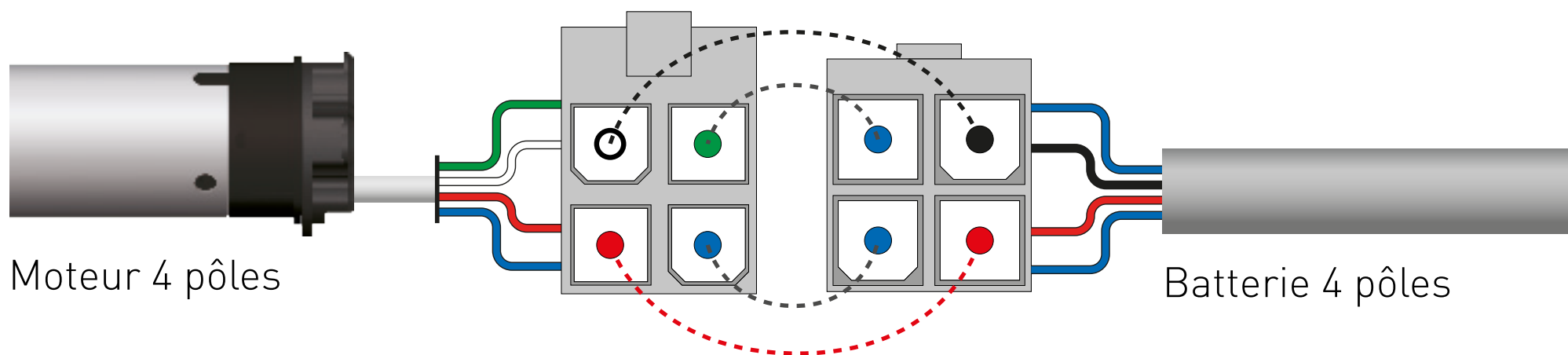

Moteur 4 pôles

Batterie 4 pôles

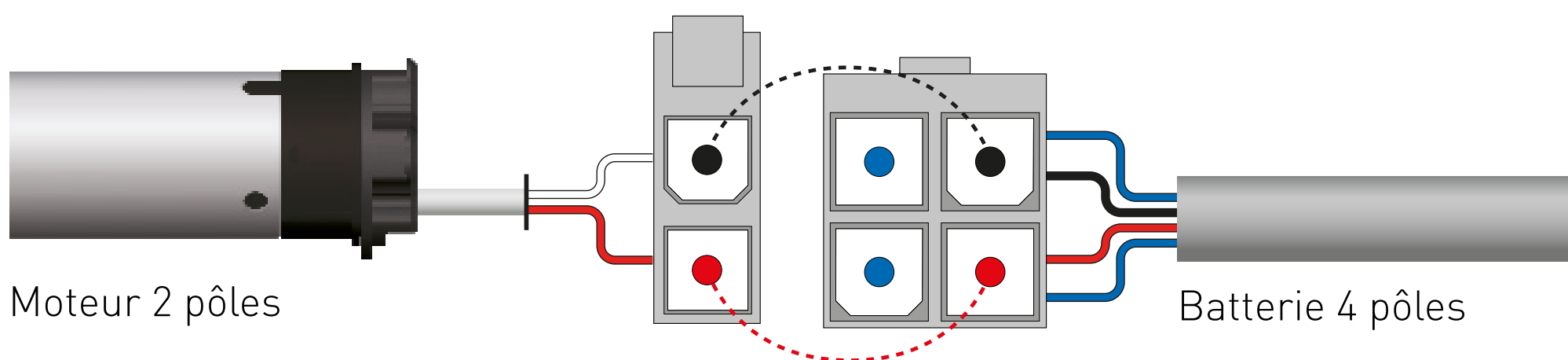

Moteur 2 pôles

Batterie 4 pôles

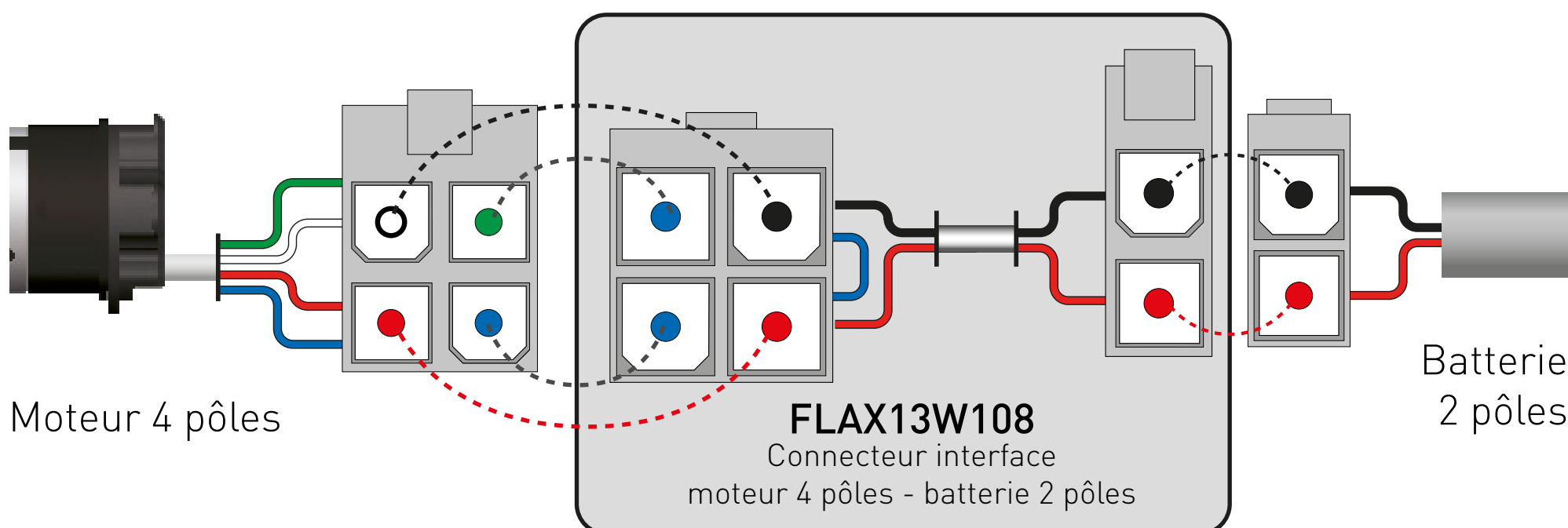

Moteur 4 pôles

Batterie 2 pôles



**⚠** Faites attention la connexion: fil noir - négatif / fil rouge - positif  
Assurez-vous que la couleur des fils entre les connecteurs male/femelle soit uniforme.

### KIT **XQ/XS BPX**

#### 1. Configuration standard

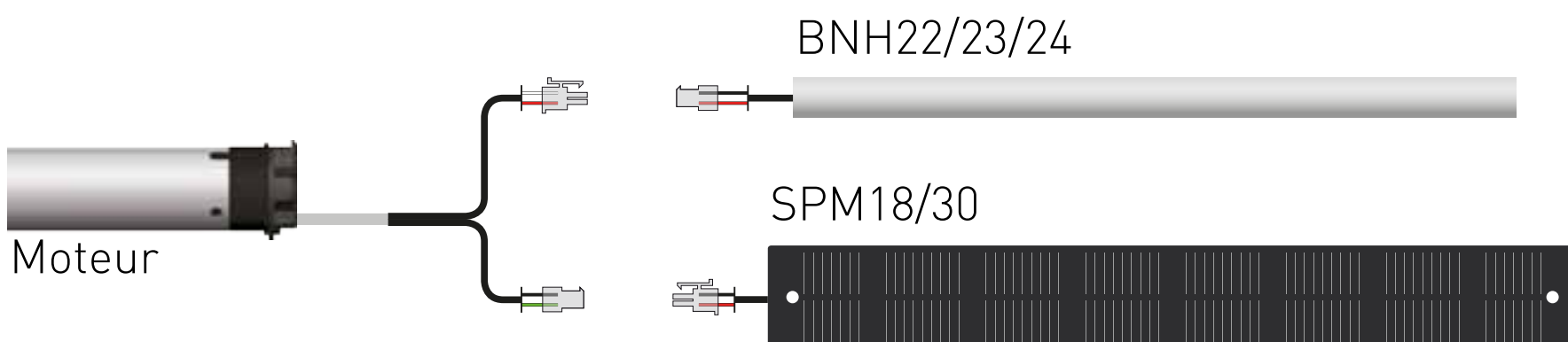

#### 2. Configurations optionnelles avec connecteur FLAXTWCC

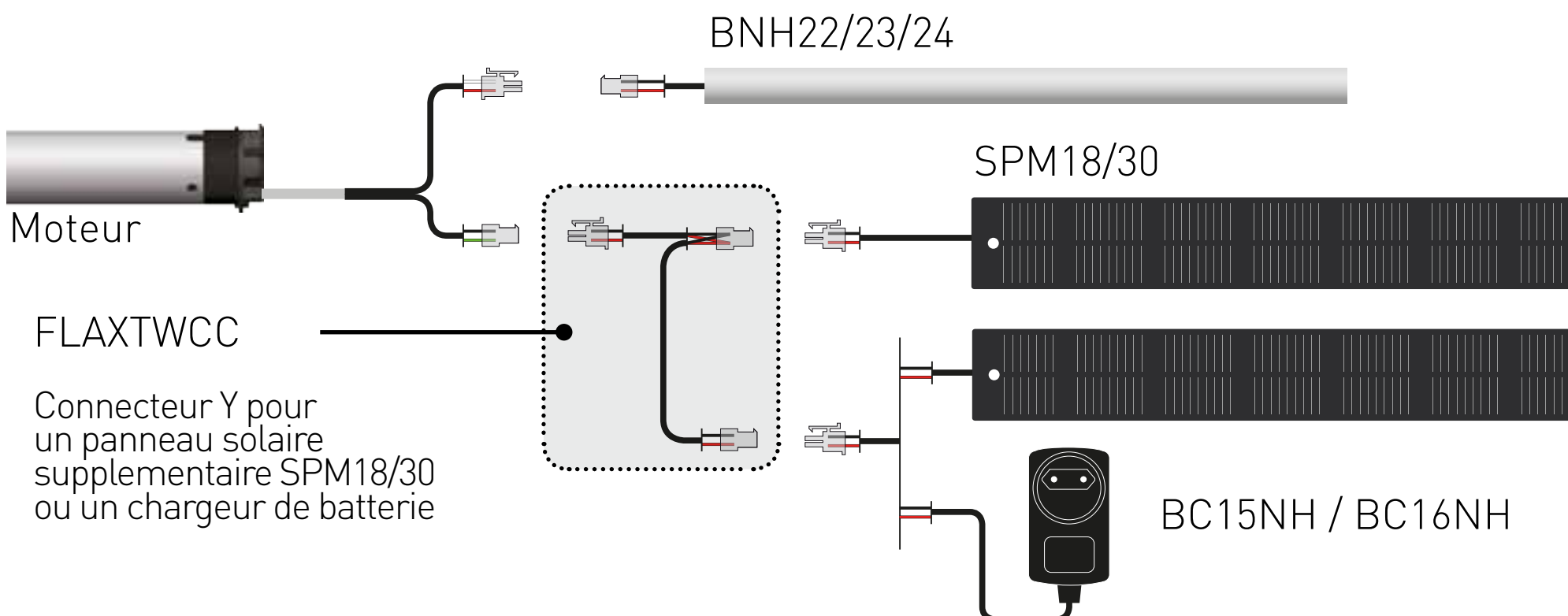

#### 3. Configuration optionnelle avec connecteur magnétique FLAXMC-NI à associer au BC15NH/BC16NH (non inclus)

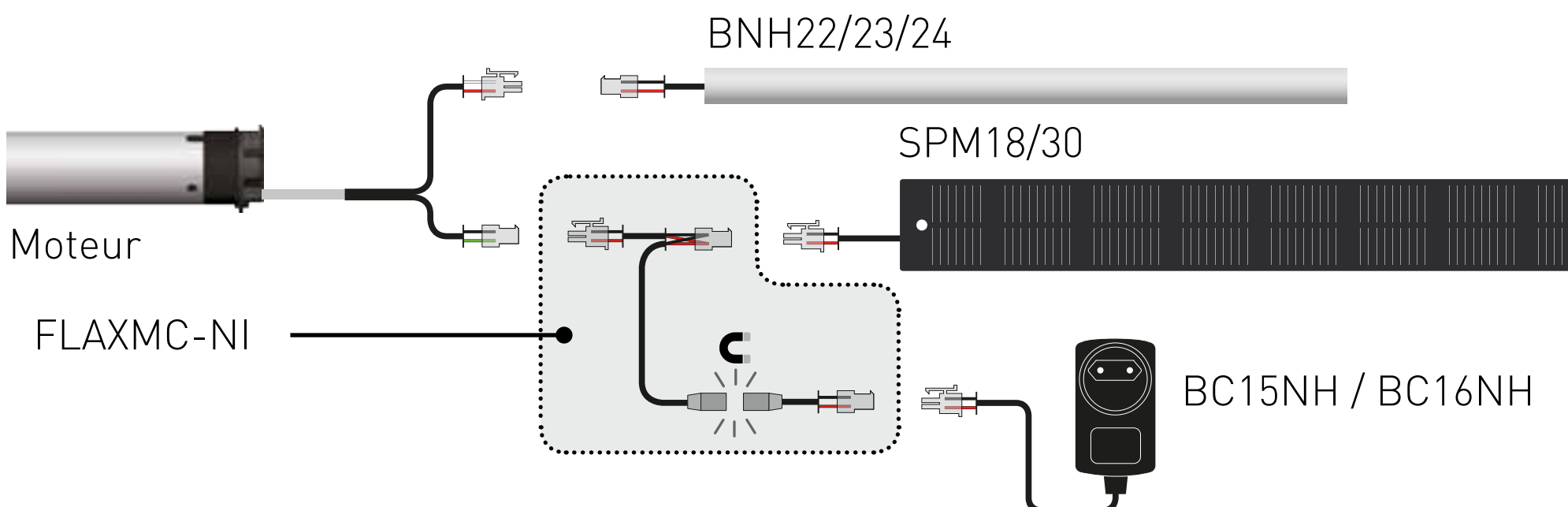



### KIT XQ/XS BPLX

SOLAR STATION  
SPB18 (avec moteurs 10/20/30 Nm)  
SPB22 (avec moteurs 50 Nm)

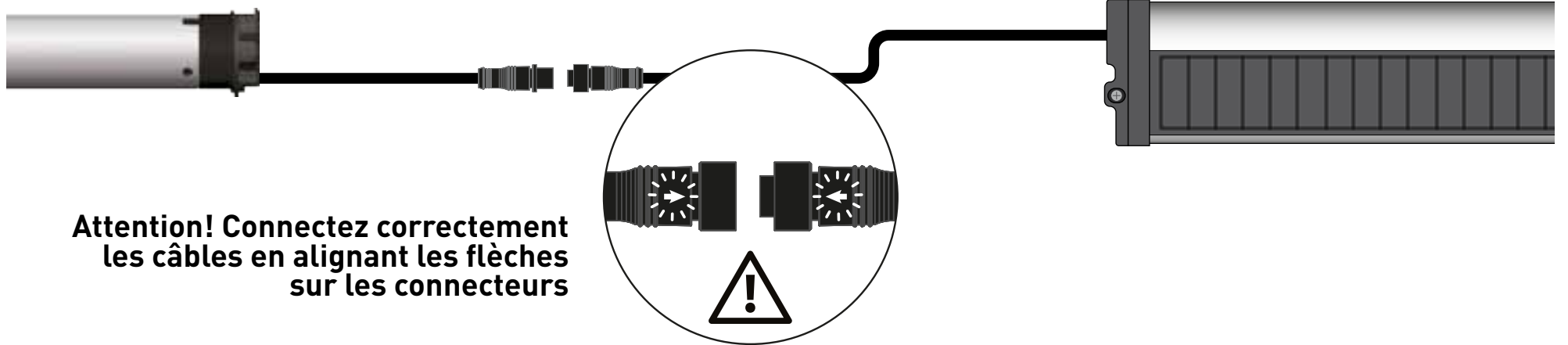

## CONNEXION CHARGEUR/BATTERIE ET SCHÉMAS CORRESPONDANTS

BC15NH /  
BC16NH

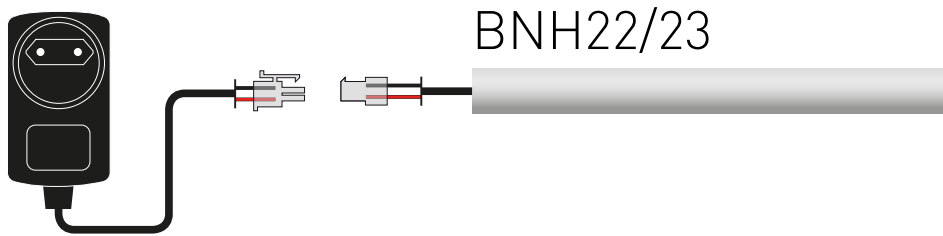

BC18NHD

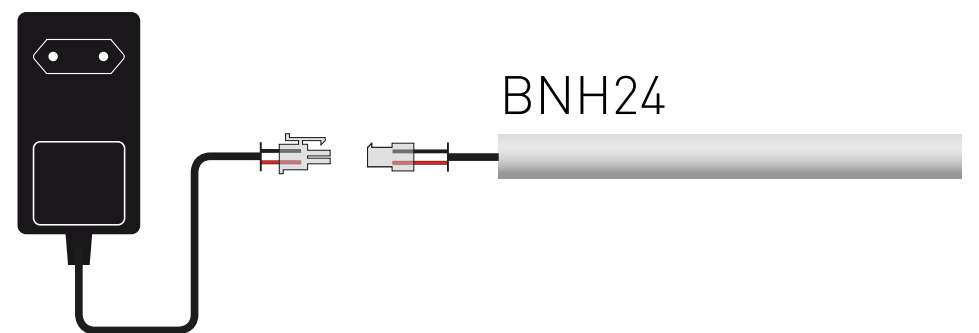

BC18NH

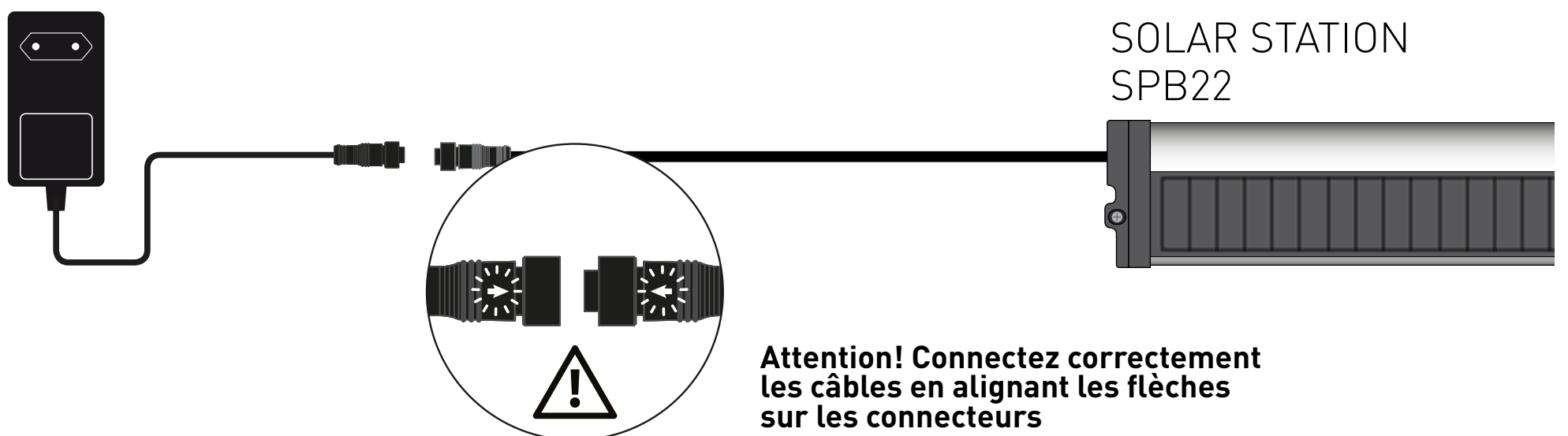

BC18NHD

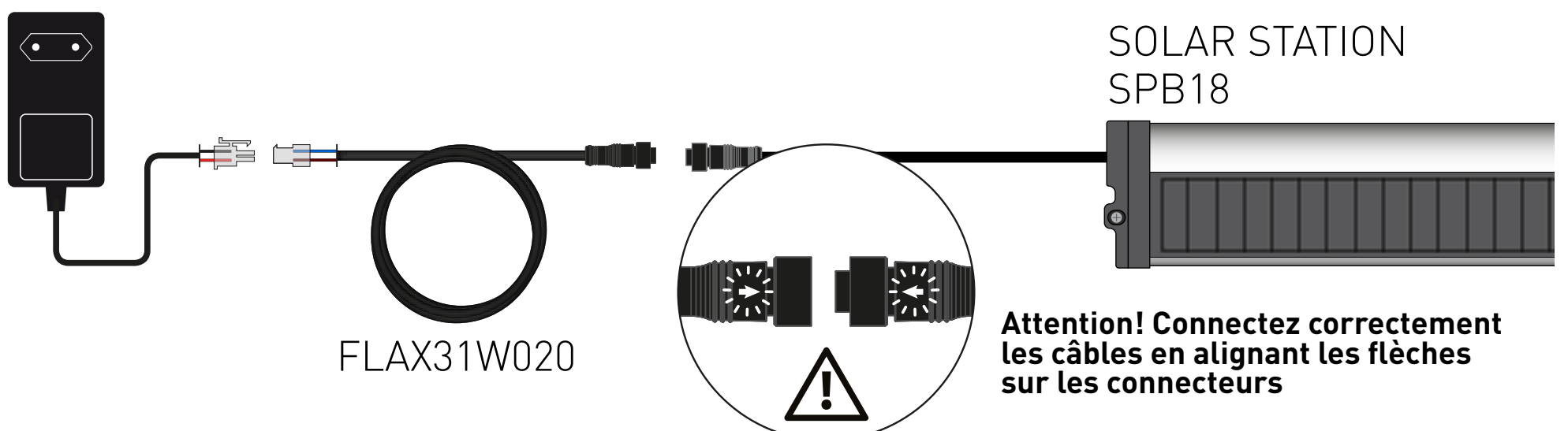



## INSTALLATION DU PANNEAU SOLAIRE

Le panneau solaire (C) doit toujours être placé sur le coffre du volet ou à un endroit le plus exposé aux rayons du soleil. Sa position est très importante et contribue de manière significative à l'autonomie de la batterie et du système de motorisation solaire.

Le ou les panneaux solaires sont dimensionnés pour s'adapter à tous les caissons de volets.

Dans certaines zones où l'impact solaire est très limité pendant certaines périodes de l'année, il existe une solution alternative en rechargeant la batterie à l'aide du chargeur de batterie (en option).

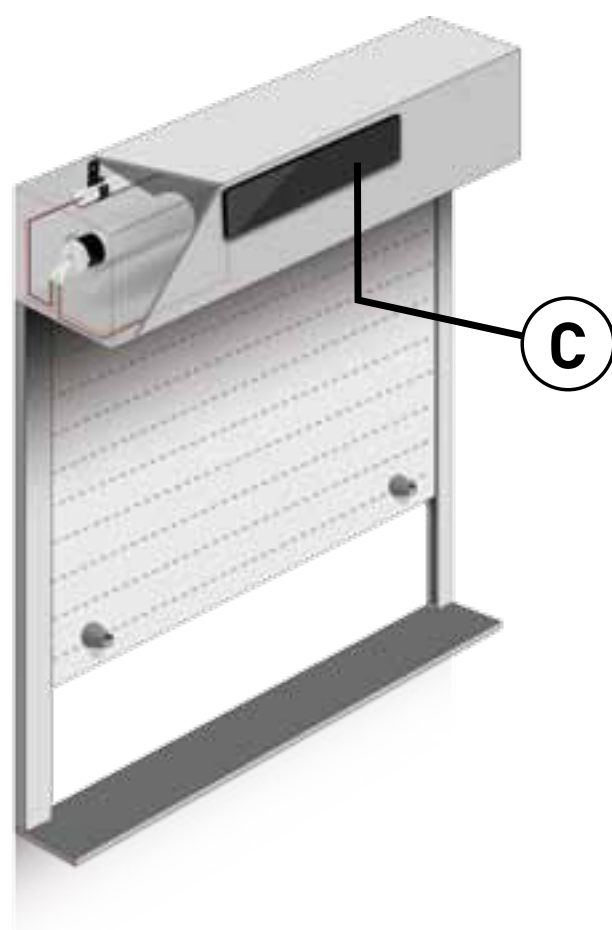

### ATTENTION :

- Ne jamais installer le panneau solaire en position horizontale
- Ne jamais installer le panneau solaire derrière une vitre, ou à l'ombre.
- Laissez toujours les cellules non obstruées, il ne faut rien mettre devant.
- Ne laissez jamais la neige ou des feuilles s'accumuler sur le panneau solaire.
- Gardez la surface du panneau propre en nettoyant régulièrement à l'eau et à l'aide d'un chiffon doux.



## PLACEMENT OPTIMAL DU PANNEAU SOLAIRE EN CAS D'OBSTACLES

Vue limitée dans le ciel

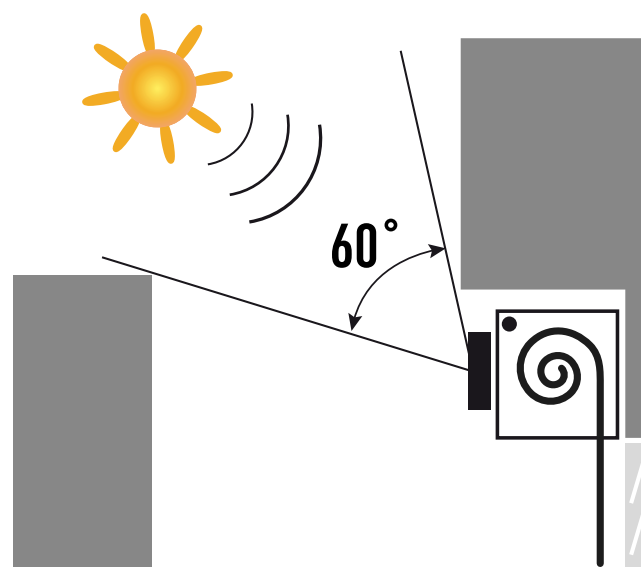

Porte-à-faux ou ou constructions similaires

$$L < 2 \times H$$

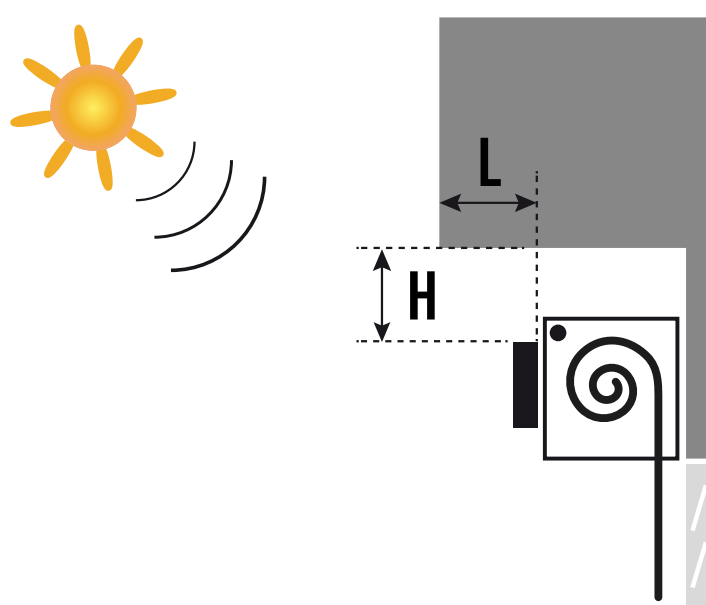

Déplacement du panneau vers l'avant du bâtiment ou un autre mur

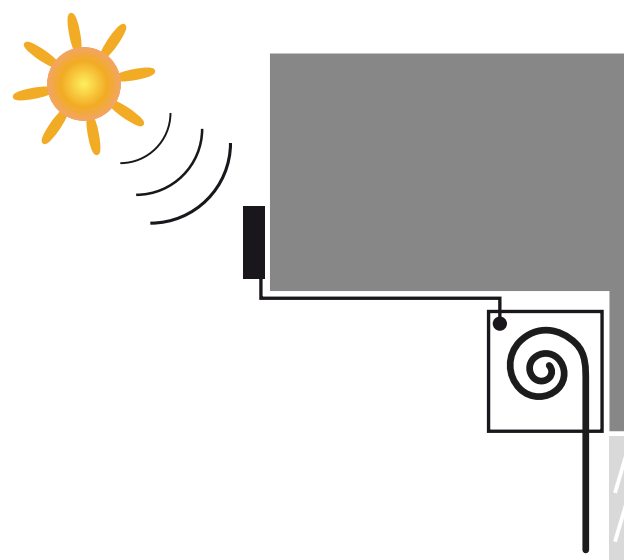

Obstacle devant le panneau solaire

$$H < L / 2$$

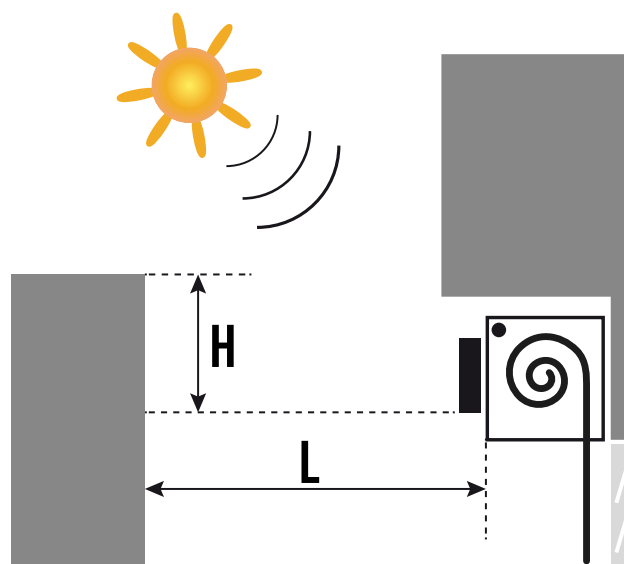



Le panneau peut être fixé sur le coffre à l'aide du double adhésif 3M ou, pour une fixation plus sûre à l'aide de 2 rivets pop.

1. Percez 1 trou de 15 mm de diamètre (B) et 2 trous de diamètre 5 mm (A) à l'avant du coffre, selon le schéma ci-contre.
2. Faites passer le fil du panneau solaire à l'intérieur du coffre via le trou percé (B). Protégez le fil des bords du trou en positionnant le tube de protection.
3. Montez le panneau solaire dans les deux trous percés (A), utilisant des rivets pop en aluminium de diamètre 4,8 mm et longueur 18,7 mm

**IMPORTANT: n'utilisez pas un nettoyeur à haute pression qui pourrait endommager les cellules**

## SPM18

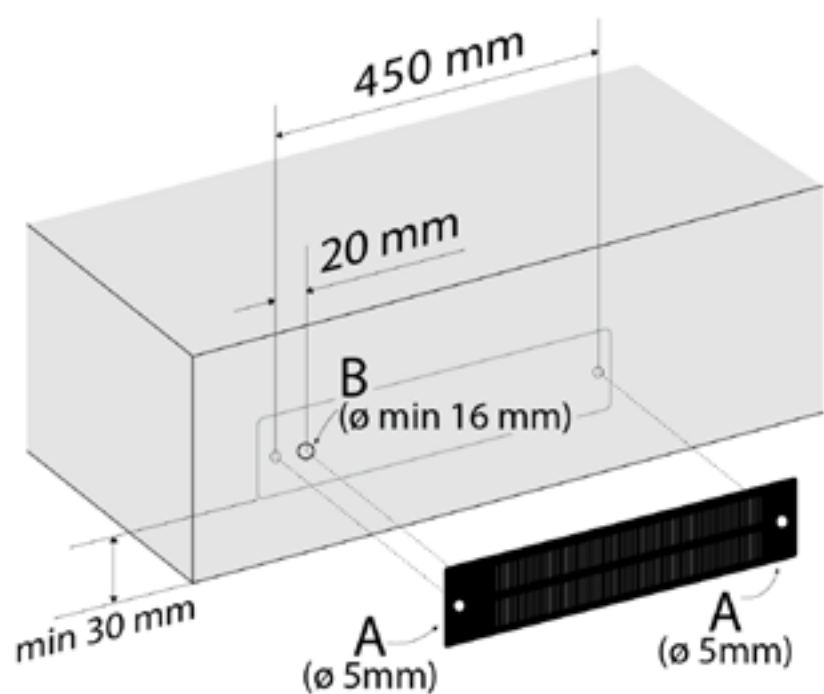

## SPM30

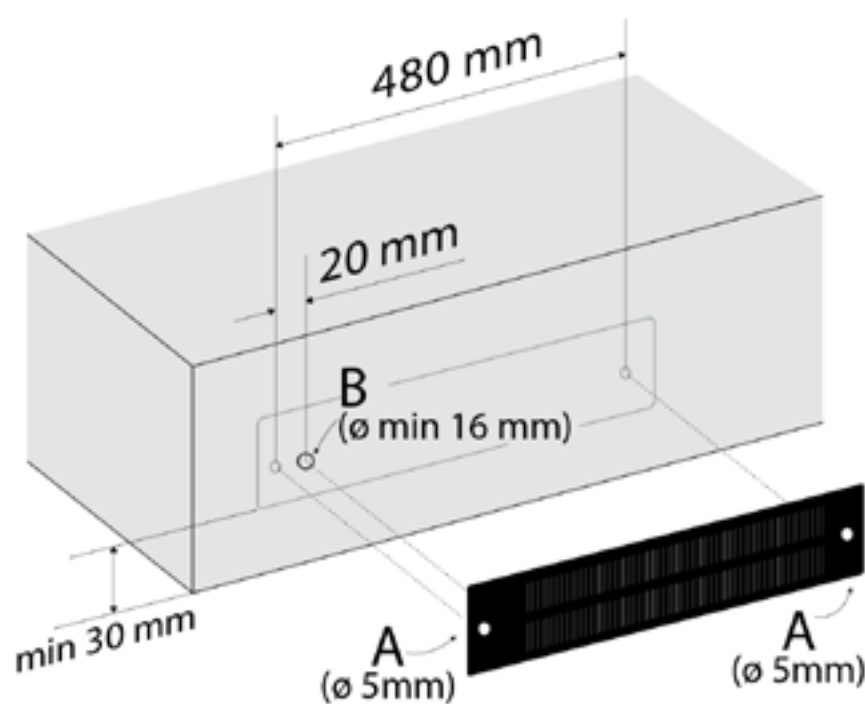

# INSTALLATION (SPB18/22)

4/4



La station solaire SPB18/22 peut être fixée au mur à l'aide des vis et chevilles incluses dans le kit. ou à toute autre surface à l'aide de deux vis d'un diamètre maximum de 4,5 mm.

La station solaire SPB18/22 est naturellement orientée à 25° de la verticale. Si elle est installée à l'envers, elle peut être orientée à 10° ou 45° pour mieux capter la lumière du soleil.

**IMPORTANT : Ne pas orienter au-delà de 45°.**

L'orientation du panneau est obtenue en dévissant la vis latérale (B) jusqu'à ce que le panneau soit libre de tourner. Orienter le panneau jusqu'à ce que l'angle désiré soit atteint et resserrer la vis (B).

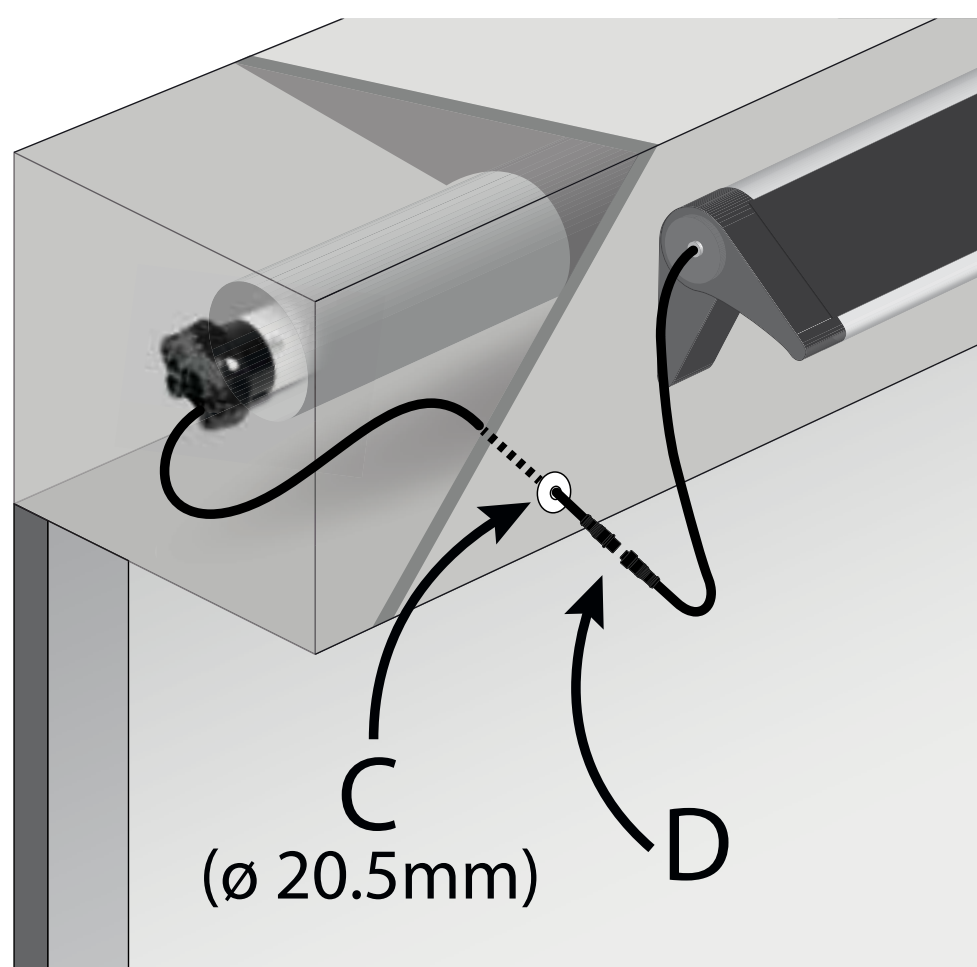
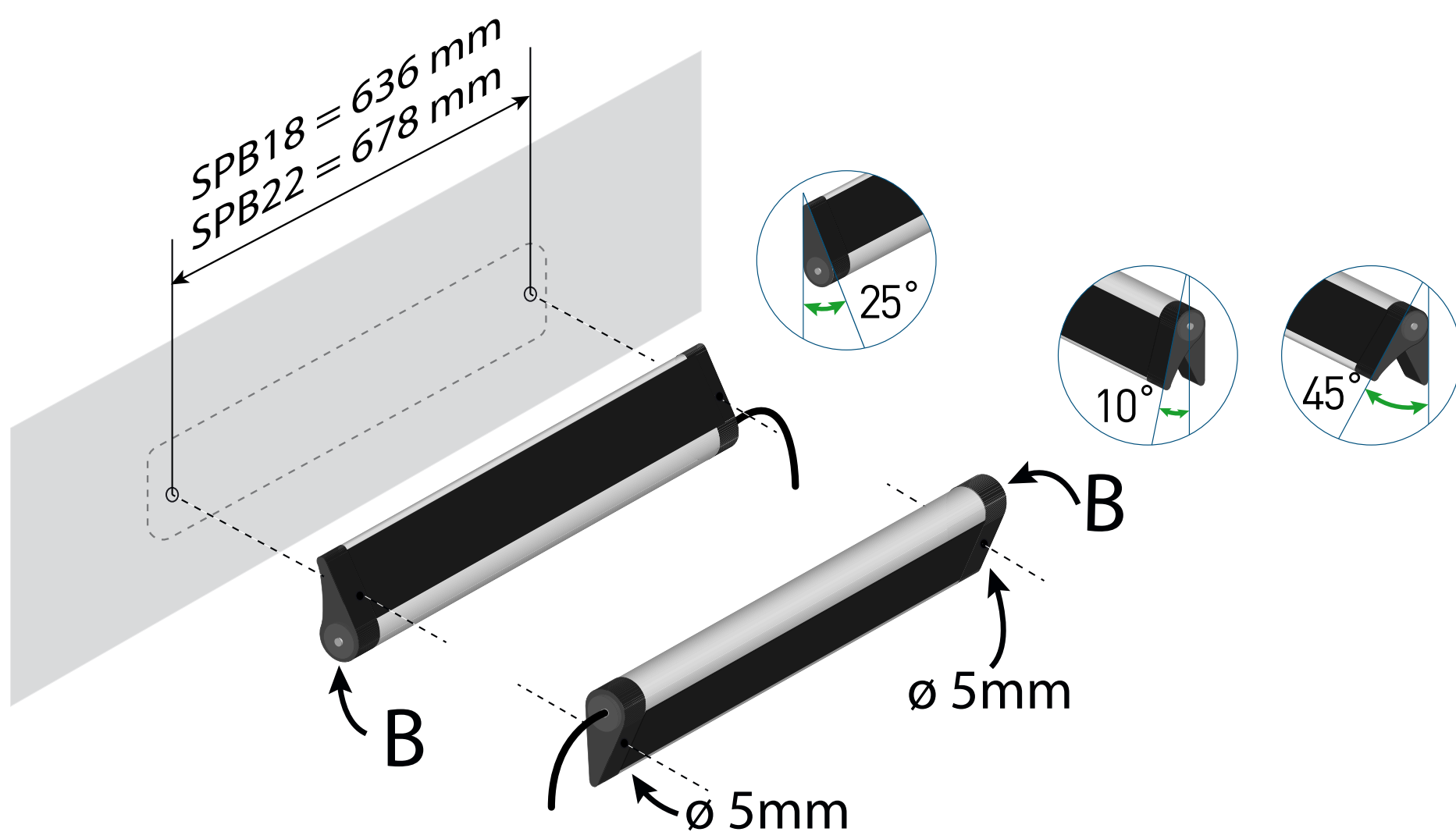

Le câble du moteur est équipé d'un presse-étoupe (C) qui peut être monté sur une tôle d'une épaisseur de 0,5 à 3 mm en perçant un trou de  $\varnothing 20,5$  mm.

Le presse-étoupe est appliqué depuis **l'intérieur** du boîtier.

Le câble du panneau reste à l'extérieur de la cassette, de même que le joint étanche (D).

# UTILISATION



**IMPORTANT : CHARGEZ LA BATTERIE DE LA STATION SOLAIRE AVANT L'INSTALLATION.**

**ATTENTION! La batterie de la station solaire, bien qu'irradiée par le soleil, n'est chargée que lorsqu'elle est connectée au moteur. S'il est déconnecté du moteur, il ne peut également être rechargé que via le chargeur BC16NH.**

**Version SOLAR MOTOR KIT :**

Connecter la batterie et le panneau solaire aux câbles du moteur.

**Version KIT MOTEUR SOLAIRE AVEC STATION SOLAIRE :**

Connecter la station solaire au câble du moteur.

**Remarque : les connecteurs de tous les câbles sont conçus pour éviter les erreurs de branchement**

**ATTENTION : UNE FOIS LES CONNEXIONS EFFECTUÉES, LE MOTEUR EST ACTIF ET PRÊT À ÊTRE UTILISÉ.**

**IMPORTANT : S'IL Y A PLUS D'UN MOTEUR À INSTALLER, CONNEC-TEZ UN MOTEUR À LA FOIS EN GARDANT LES AUTRES DÉCONNEC-TÉS.**

# REEMPLACEMENT D'UN PANNEAU SOLAIRE

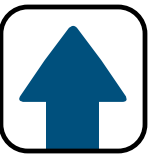

Un panneau solaire doit être remplacé par un installateur professionnel, et uniquement par un modèle identique. Ne jetez jamais le panneau solaire avec les ordures ménagères.

## **Panneau solaire SPM18/30:**

1. Débranchez le panneau solaire de la batterie.
2. Déconnectez le panneau solaire du câble moteur.
3. Retirez les rivets.
4. Retirez le panneau solaire.
5. Retirez le câble du panneau solaire du coffre du volet roulant.
6. Installez le nouveau panneau solaire comme décrit dans le chapitre ci-dessus

## **Station solaire SPB18/22 (panneau solaire + batterie) :**

1. Déconnectez le panneau solaire du câble moteur
2. Dévisser les vis de fixation de la station solaire
3. Retirez la Solar Station.
4. Installez le nouveau panneau solaire comme décrit dans le chapitre ci-dessus



## PROGRAMMATION DE L'ÉMETTEUR

ATTENTION : Dans le cas d'une installation avec plusieurs moteurs avec récepteur, pendant la première programmation il est nécessaire d'alimenter **un seul moteur à la fois** afin d'éviter toute interférence avec les autres.

1

Alimenter le moteur à programmer

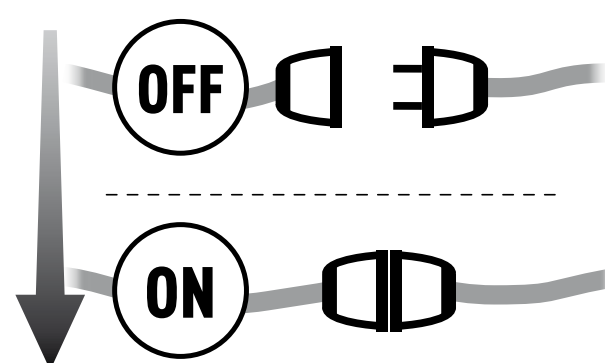

2

Appuyer et maintenir appuyé sur le bouton PROG-TX jusqu'à ce que le moteur commence à tourner

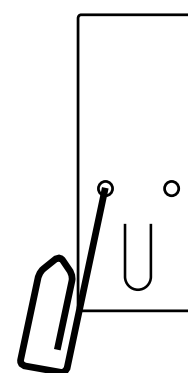

3

Vérifier le sens de rotation du moteur et relâcher le bouton PROG-TX. Le moteur s'arrête.

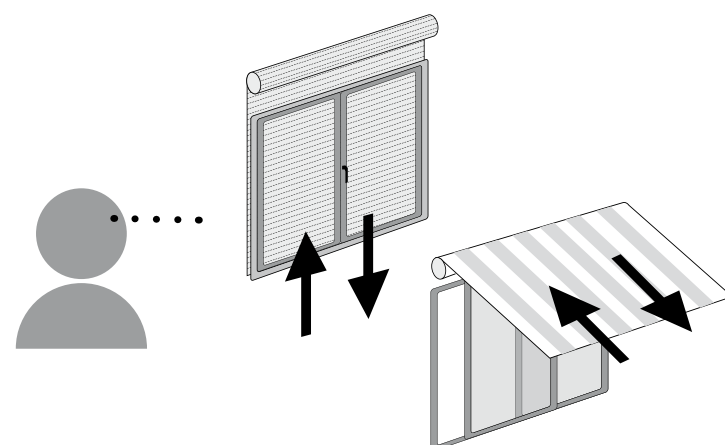

4

Dans les 5 secondes successives, appuyer sur le bouton correspondant (MONTÉE si le moteur tourne dans le sens de la montée ou DESCENTE dans le cas contraire). L'émetteur est mémorisé et synchronisé avec le sens de rotation du moteur

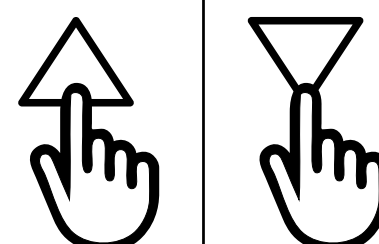



## AJOUTER UN EMETTEUR

1

Appuyer et maintenir appuyé sur le bouton PROG-TX d'un émetteur **déjà programmé** jusqu'à ce que le moteur commence à tourner

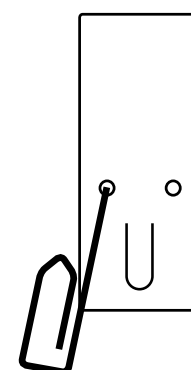

2

Vérifier le sens de rotation du moteur et relâcher le bouton PROG-TX. Le moteur s'arrête.

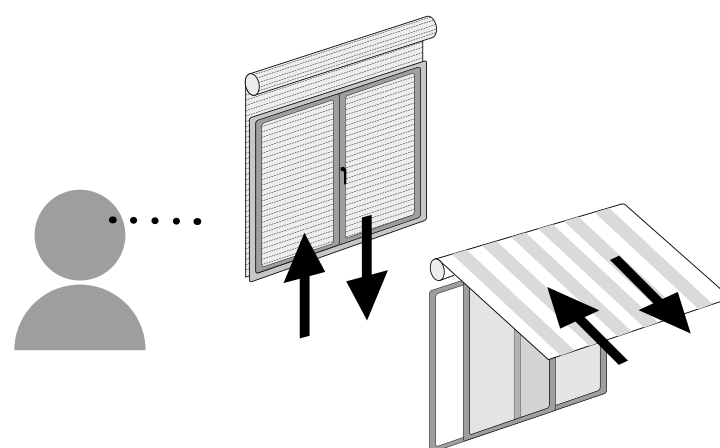

3

Dans les 5 secondes successives, appuyer sur le bouton correspondant (MONTÉE si le moteur tourne dans le sens de la montée ou DESCENTE dans le cas contraire) **d'un nouvel émetteur**. L'émetteur est mémorisé et synchronisé avec le sens de rotation du moteur

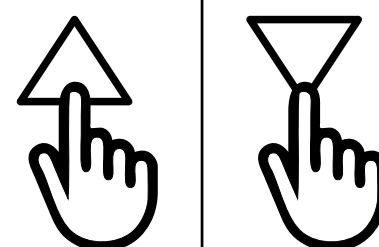



## CONTRÔLE/CHANGEMENT DE ROTATION

**IMPORTANT** : le changement de rotation doit être effectué avant le réglage des fins de courses sinon un nouveau réglage sera nécessaire.

En appuyant sur le bouton MONTÉE ou DESCENTE le moteur doit MONTER ou DESCENDRE, dans le cas contraire, pour changer de rotation il faut :

1

Appuyer et maintenir appuyé sur le bouton PROG-TX jusqu'à ce que le moteur commence à tourner.

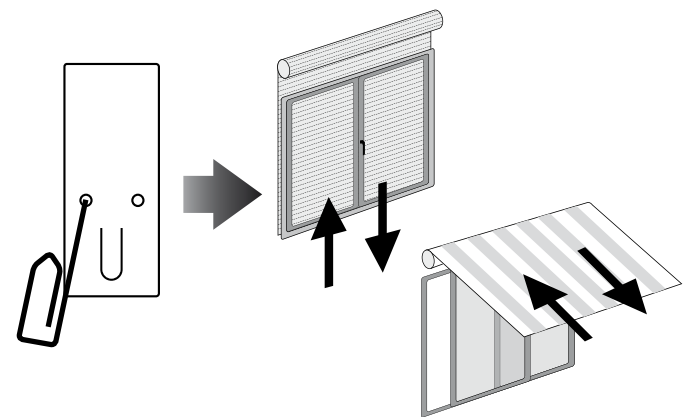

2

Appuyer sur STOP : le moteur fait un petit mouvement dans les deux sens de rotation. La rotation a été inversée.

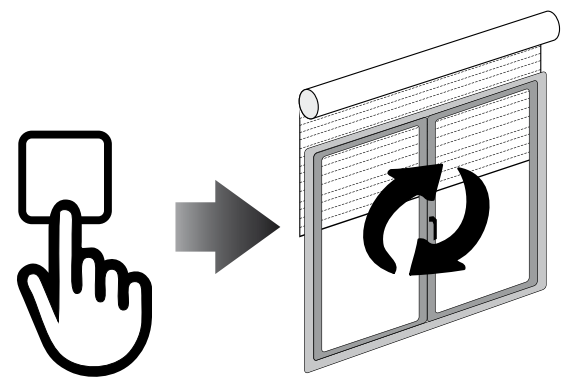

## EFFACER UN EMETTEUR

Appuyer et maintenir appuyé sur le bouton PROG-TX et STOP de l'émetteur à effacer jusqu'à ce que le moteur fasse un petit mouvement d'aller-retour. Seul l'émetteur utilisé lors de cette procédure a été effacé de la mémoire du moteur.

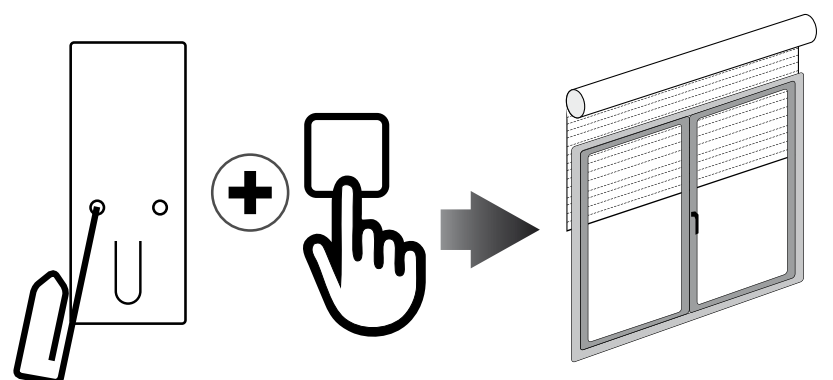



## EFFACER LA MEMOIRE DU MOTEUR

### Option 1 - En utilisant un émetteur déjà programmé

Appuyer et maintenir appuyé sur les boutons PROG-TX et STOP jusqu'à ce que le moteur fasse un bref aller-retour et, après une pause, un deuxième aller-retour plus long. La mémoire est maintenant vide.

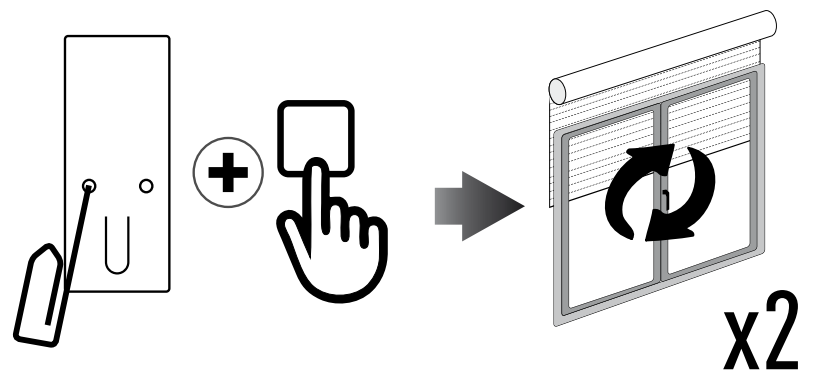

### Option 2 - Sans utiliser un émetteur déjà programmé

**1**

Couper l'alimentation du moteur puis réalimentez-le.

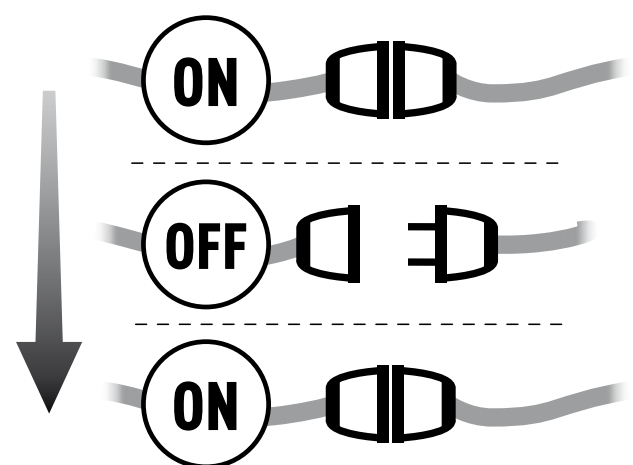
**2**

Dans les 8 secondes qui suivent, en utilisant un nouvel émetteur Gaposa, appuyer et maintenir appuyé sur les boutons PROG-TX et STOP jusqu'à ce que le moteur fasse un bref aller-retour et, après une pause, un deuxième aller-retour plus long. La mémoire est maintenant vide.

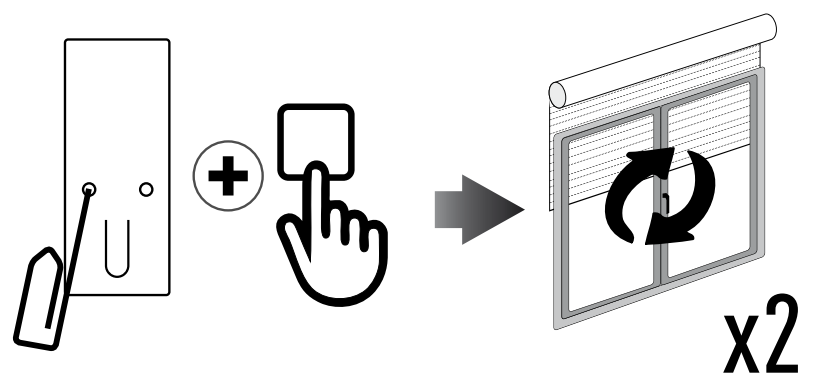



## REGLAGE DES FINIS DE COURSES

(pour moteurs avec fins de courses électroniques)

**ATTENTION: TOUJOURS PROGRAMME LA FIN DE COURSE HAUTE EN PREMIER**

1

Appuyer et maintenir appuyé su le bouton PROG-FC jusqu'à ce que le moteur fasse un aller-retour. **Note: pendant le "mode de programmation" le fonctionnement est en homme mort.**

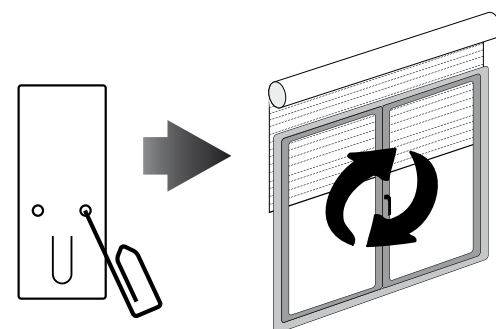

2

Appuyer et maintenir appuyé sur le bouton MONTÉE et attendre que le volet/store arrive à la position de fin de course HAUTE souhaitée.

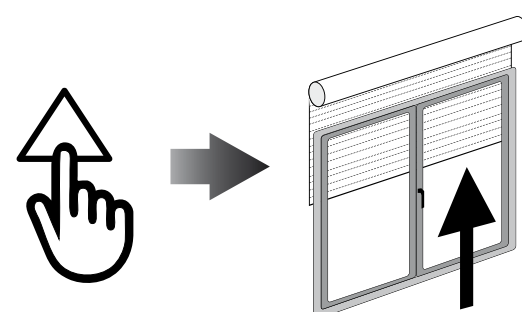

3

Appuyer sur STOP pour fixer la position HAUTE. Le moteur fait un bref aller-retour.

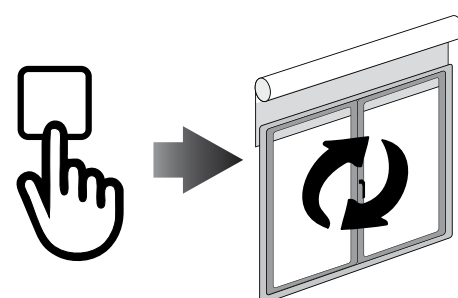

4

Appuyer et maintenir appuyé sur le bouton DESCENTE et attendre que le volet/store arrive à la position de fin de course BASSE souhaitée.

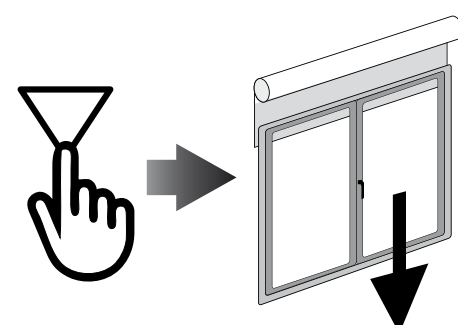

5

Appuyer sur STOP pour fixer la position BASSE. Le moteur fait un aller-retour.

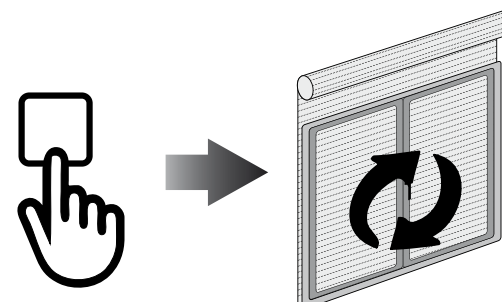

Note: Un réglage affiné des fins de course est possible pour la position HAUTE et BASSE en appuyant une deuxième fois le bouton PROG-FC : le moteur tournera lentement par petites saccades vers la position de fin de course désirée. Appuyer toujours sur le bouton STOP pour mémoriser la position.

# RÉGLER LES FINS DE COURSE INDIVIDUELLEMENT

2/3



Si les fins de course doivent être modifiées après le réglage initial, il est possible de modifier les fins de course individuellement l'une de l'autre. Le moteur peut être dans l'importe quelle position au démarrage de la procédure.

**Note :** pendant le "Mode de programmation" les manipulations sont en mode "homme mort"

## POUR MODIFIER LA FIN DE COURSE HAUTE

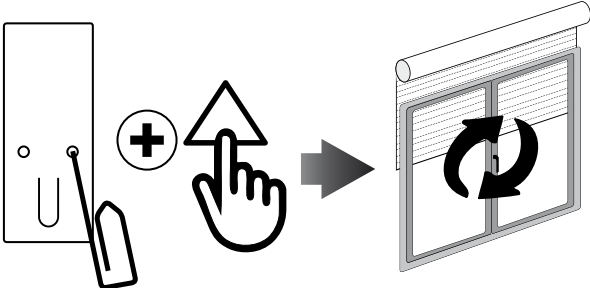
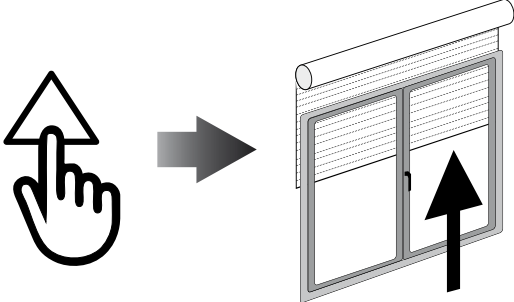
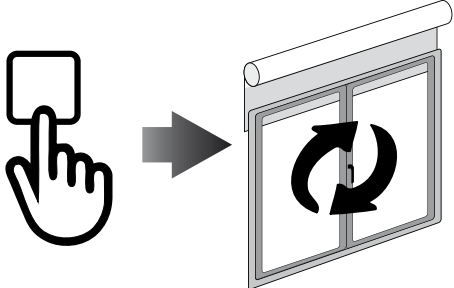
|          |  |   |
|----------|--|---|
| <b>1</b> | Appuyez et maintenez enfoncé PROG-FC et le bouton MONTEE jusqu'à ce que le moteur fasse un bref va et vient. |  |
| <b>2</b> | Appuyez et maintenez le bouton MONTEE appuyé jusqu'à la position désirée.                                    |  |
| <b>3</b> | Appuyez sur STOP pour fixer le la fin de course HAUTE. Le moteur fait un bref va et vient.                   |  |

# RÉGLER LES FINS DE COURSE INDIVIDUELLEMENT

3/3



## POUR MODIFIER LA FIN DE COURSE BASSE

**1**

Appuyez et maintenez enfoncé PROG-FC et le bouton DESCENTE jusqu'à ce que le moteur fasse un bref va et vient.

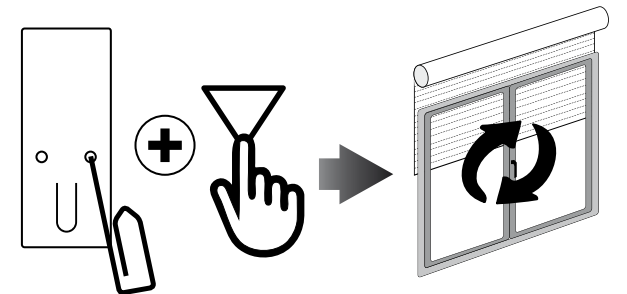

**2**

Appuyez et maintenez le bouton DESCENTE jusqu'à la position désirée

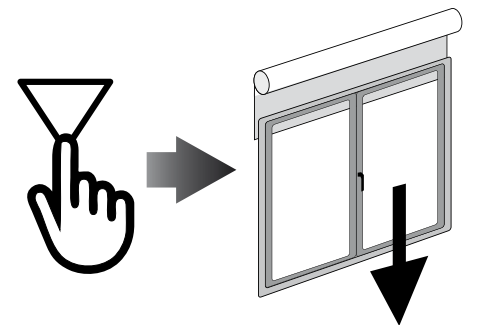

**3**

Appuyez sur STOP pour fixer le la fin de course BASSE. Le moteur fait un bref va et vient.

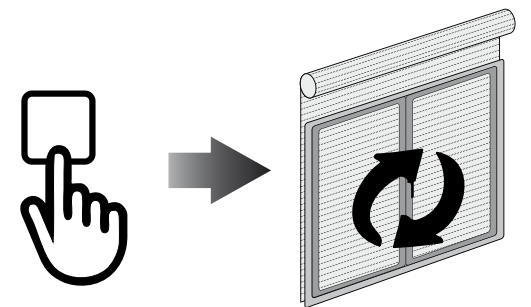

# INTERMEDIATE POSITION



## REGLAGE DE LA POSITION INTERMEDIAIRE

1

Déplacer le volet/store à la position intermédiaire désirée.

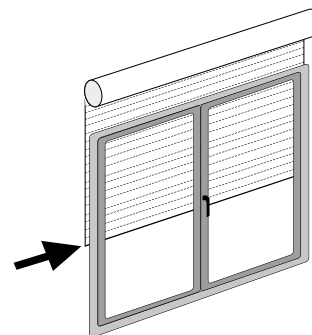

2

Appuyer en même temps sur MONTÉE et DESCENTE jusqu'à ce que le moteur fasse un aller-retour. La position intermédiaire est mémorisée.

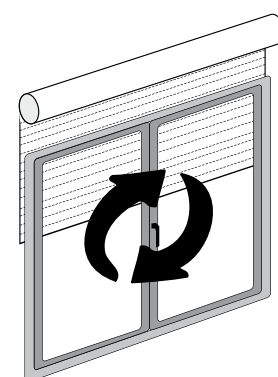
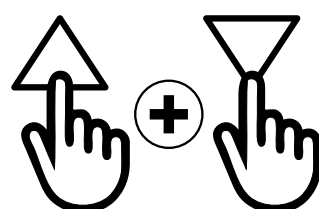

## ATTEINDRE LA POSITION INTERMEDIAIRE

Appuyer et maintenir appuyé sur le bouton STOP pendant au moins 3 secondes

3"

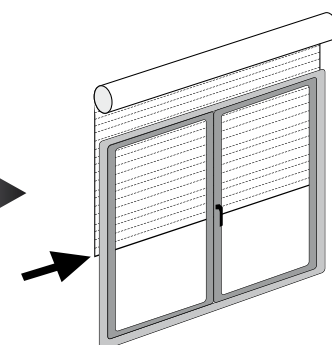

## EFFACER LA POSITION INTERMEDIAIRE

Appuyer simultanément sur les boutons MONTÉE et DESCENTE jusqu'à ce que le moteur fasse un bref aller-retour.

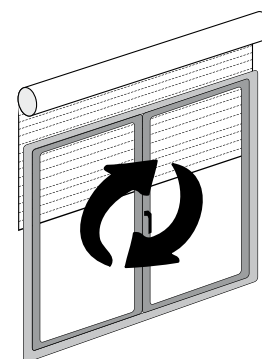
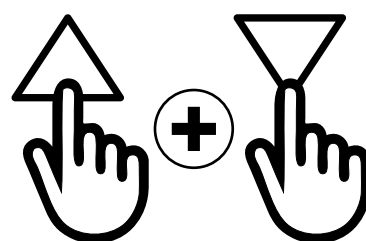

# DÉSACTIVATION DE LA SENSIBILITÉ À L'OBSTACLE

1/2



**ATTENTION!** Tous les moteurs sont équipés d'une fonction de détection d'obstacles. Sur les modèles 616 et 1012, cette fonction est désactivée en configuration d'usine.

|          |  |  |
|----------|--|--|
| <b>1</b> | Appuyez pendant 1 seconde et relâchez le bouton PROG-FC.               |  |
| <b>2</b> | Appuyer le bouton MONTEE   |  |
| <b>3</b> | Dès que le moteur tourne vers le haut, appuyer sur le bouton DESCENTE. |  |
| <b>4</b> | Dès que le moteur tourne vers le bas, appuyer sur le bouton MONTEE.    |  |



# DÉSACTIVATION DE LA SENSIBILITÉ À L'OBSTACLE

2/2

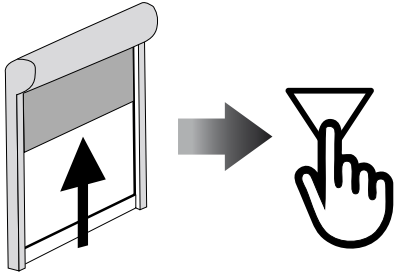
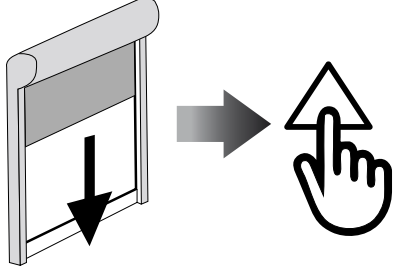
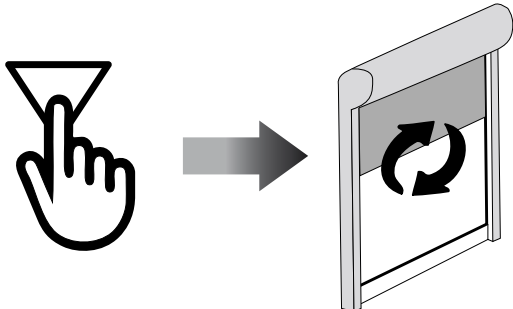

|   |   |   |
|---|---|---|
| 5 | Dès que le moteur tourne vers le haut, appuyer sur le bouton DESCENTE.  |    |
| 6 | Dès que le moteur tourne vers le bas, appuyer sur le bouton MONTEE.   |   |
| 7 | Lorsque le moteur tourne vers le haut, <b>appuyer et maintenir appuyé</b> le bouton DESCENTE jusqu'à ce que le moteur fasse un petit mouvement dans les deux sens de rotation pour la confirmation de la <b>désactivation</b> . |  |

## ACTIVATION DE LA SENSIBILITÉ À L'OBSTACLE

Effectuez la même séquence. A l'étape 7. vous obtenez **2 petites mouvements** comme confirmation de **l'activation**.

