

 GAPOSA

XQ XS Sileo

40 50 60

*ROHRMOTOREN MIT ELEKTRONISCHER
ENDABSCHALTUNG*

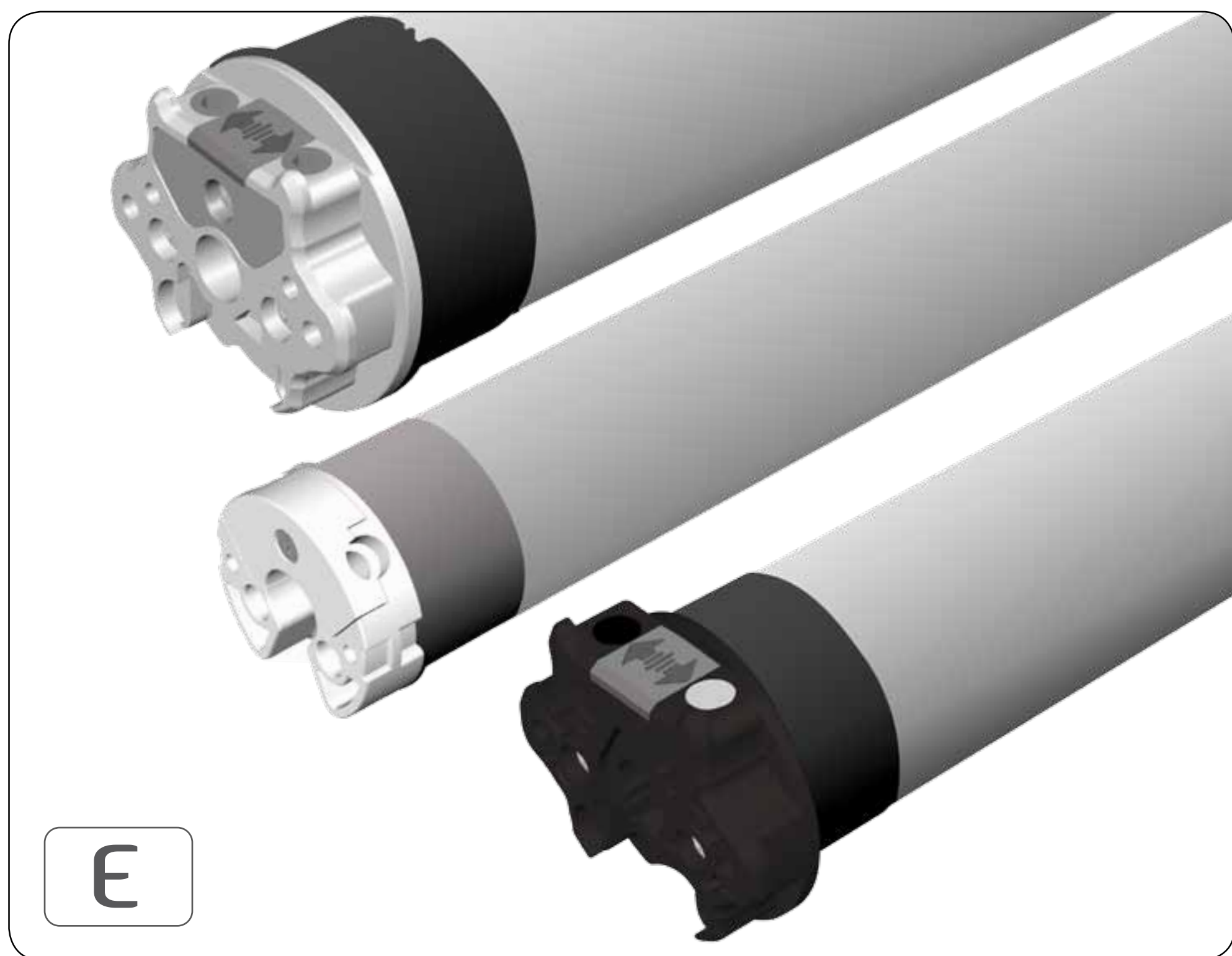

€

Made in Italy

CE

INDEX

SICHERHEIT

INSTALLATION

ELEKTRISCHE VERBINDUNG

EINSTELLVORGANG

EINSTELLUNG DURCH DEN JUSTIERSCHALTER ACPRET (option)

OPTION 1.
Rollläden mit ANSCHLAG
(physikalische Endlage)

OPTION 2.
Sulla tapparella non sono presenti
i BLOCCHI DI SICUREZZA
(finecorsa virtuale)

**EINSTELLUNG DURCH DEN STANDARDSCHALTER
[nur für XQ50]**

OPTION 3.
Rollläden mit ANSCHLAG
(physikalische Endlage)

OPTION 4.
Sulla tapparella non sono presenti
i BLOCCHI DI SICUREZZA
(finecorsa virtuale)



ES IST SEHR WICHTIG FÜR DIE SICHERHEIT DER PERSONEN, DASS DIESE EINLEITUNGEN AUFMERKSAM BEFOLGT SIND. DIESE EINBAUANLEITUNGEN AUFBEWAHREN. WICHTIG:

- Beachten Sie den Rollladen während der Fahrt und Personen fernhalten, bis er in Bewegung ist.
- Es ist häufig zu kontrollieren, ob es Ungleichgewichte, Verschleißerscheinungen oder Kabelbeschädigungen gibt. Für den Fall, dass Reparaturen oder Wartungen nötig sind, betreiben Sie den Motor nicht.
- Für den Einsatz auf Markisen ist ein horizontaler Abstand von mindestens 0,4 m zwischen dem vollständig ausgerollten angetriebenen Teil und jeglichem festverlegten Gegenstand einzuhalten.
- Das Gerät ist nicht zur Verwendung bestimmt, von Personen (einschließlich Kinder), deren physische, sensorische oder geistige Fähigkeiten reduziert sind, oder von Personen, die an Erfahrung oder Kenntnis mangeln. Diese Kategorien von Personen benötigen Aufsicht und Anweisungen zur Benutzung des Systems durch die Vermittlung einer Person, die verantwortlich für ihre Sicherheit ist.
- Kinder sollten beaufsichtigt werden, um sicherzustellen, dass sie nicht mit dem Gerät und/oder festen Steuereinrichtungen spielen.
- Fest montierte Steuereinrichtungen müssen sichtbar angebracht werden.

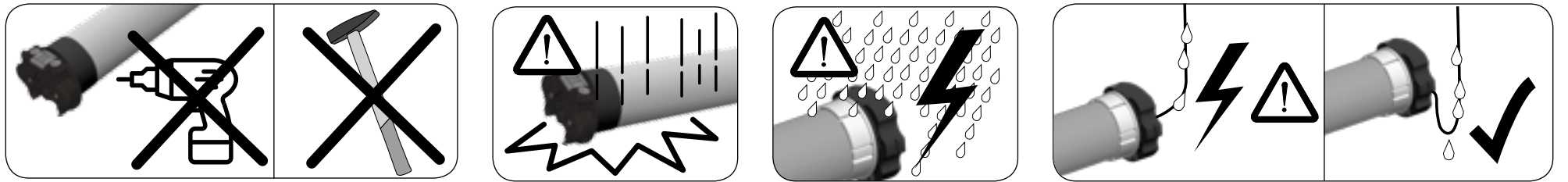

Für die Installation versehen Sie den Motor mit einem Adapter (1xMitnehmer und 1xWellenkupplung) und einem Motorlager. Eine Liste der Zubehörteile finden Sie in dem Verkaufskatalog.

VORSICHT: Eine falsche Installation kann schwere Unfälle verursachen. Befolgen Sie alle nachfolgende Anweisungen. Vor der Installation muss man alle unnötige Kabel entfernen und jede unnötige anwesende Einrichtung ausschalten.

1

Adapter am Motor befestigen: der Endschaltring (A) ist von der Wellenkupplung (B) zu unterscheiden.

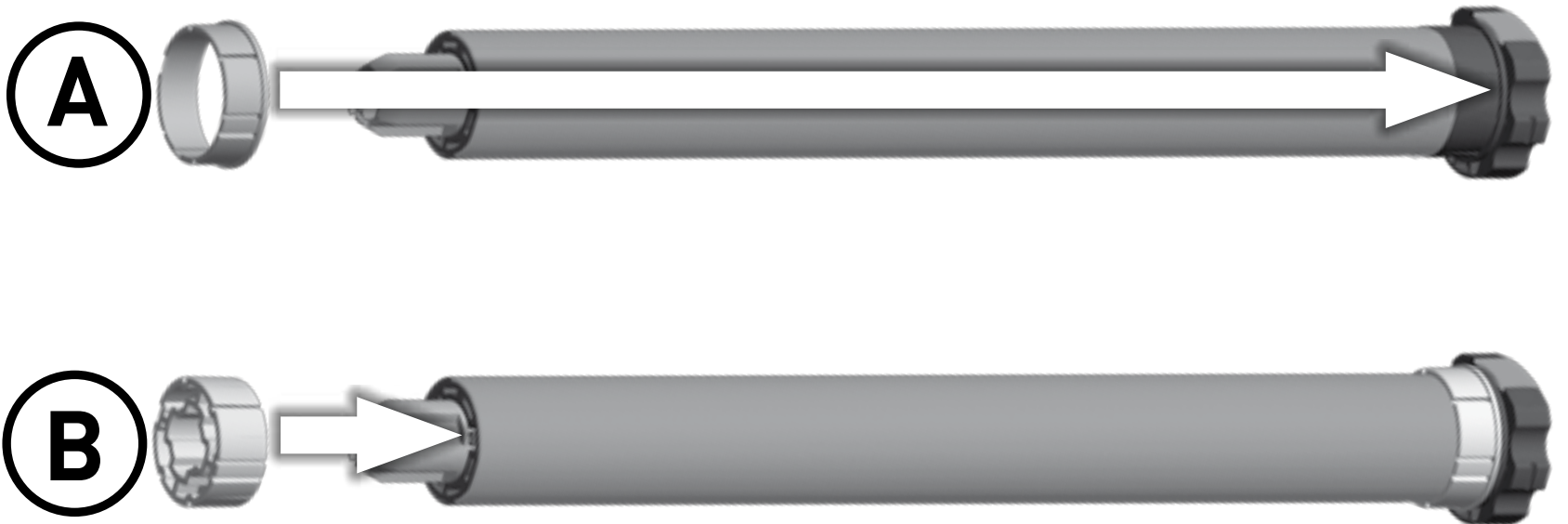

2

Der Getriebemotor (E) in das Rohr (F) einführen, bis sein Ende am Anschlag des Endschaltrings anliegt.





- 3** Die Befestigungsklipp in der Achse einführen und umdrehen bis sie sich ineinander genau fügen.

- 4** **[Für XQ50]** Der Motorvierkantstift (D) in das Befestigungslager (C) und die Kappe in das vorgesehene Lager am entgegengesetzten des Rohres stecken. **VORSICHT: nie auf den Vierkantstift (D) schlagen, um ihn in das Rohr einzuführen.**

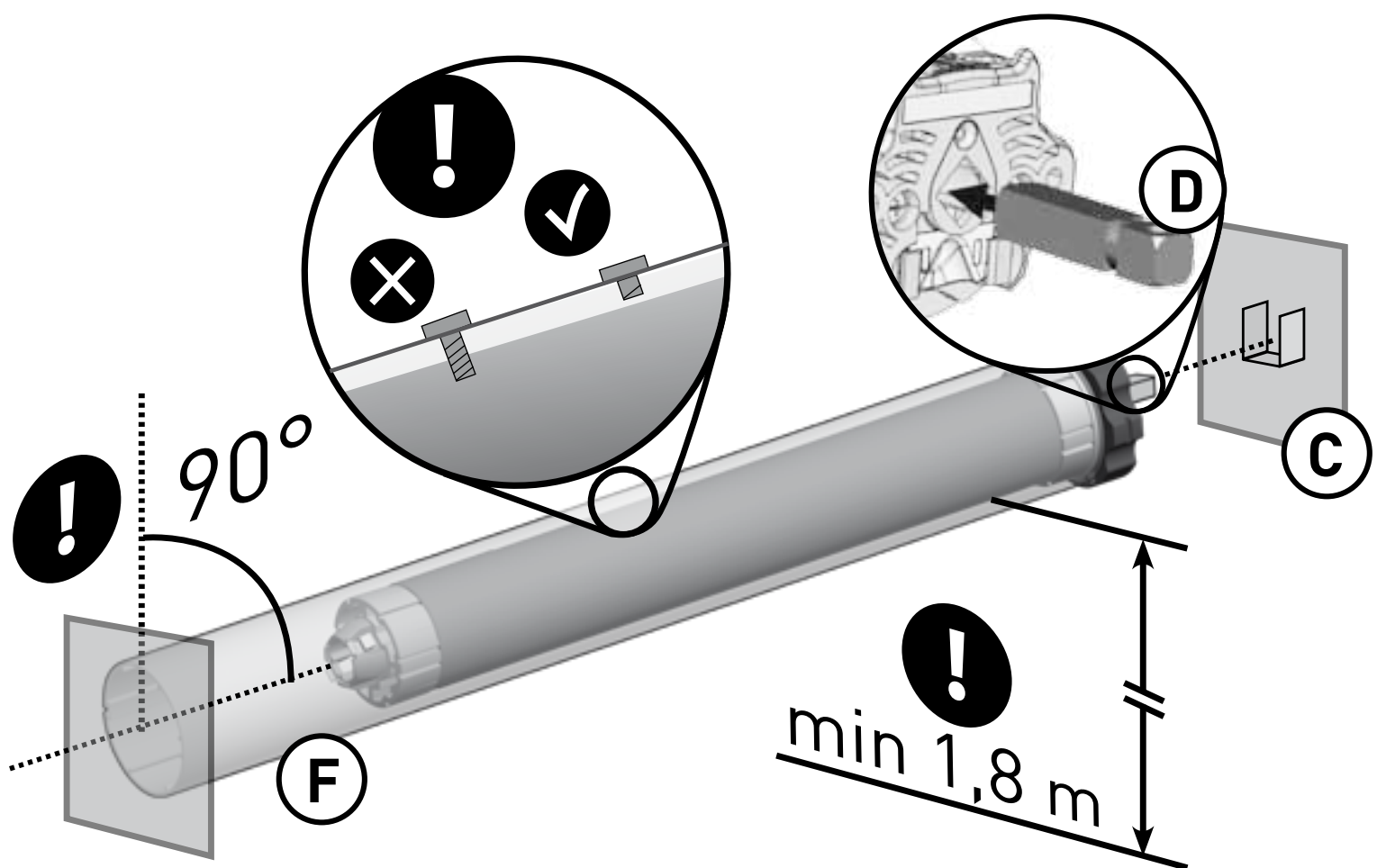

VORSICHT:

- XQ50 (Drehmoment bis 15Nm): Rohrmindestdurchmesser = 50x1,5mm;
XQ50 (Drehmoment > 15Nm): Rohrmindestdurchmesser = 60x1,5mm;
- XQ60: Rohrmindestdurchmesser = 63x1,5mm.

VORSICHT:

- Die Schrauben zur Befestigung des Stabs auf der Welle dürfen das Rohr des Motors nicht berühren. Benutzen Sie bitte geeigneten Schrauben oder Befestigungsklipps.
- Bewegende Motorteile, die unter einer Höhe von 2,5 m vom Boden montiert sind, müssen geschützt sein.
- Eine falsche Installation kann Personen- und Sachschaden verursachen.



Nachprüfen, dass die auf dem Klebezettel angegebene Spannung der Netzspannung entspricht. Der elektrische Anschluss des Motors muss nach dem Schema auf der folgenden Seite von qualifizierten Technikern gemäß allen Normen ausgeführt werden.

VORSICHT: Das Netz muss mit einer Trennvorrichtung mit einer Kontaktöffnungsweite von mindestens 3 mm versehen sein.

Die Netzanschlussleitung dieses Antriebs darf nur durch den gleichen Leitungstyp, geliefert vom Hersteller des Antriebs, ersetzt werden.

- Falls sich der Motor in die falsche Richtung dreht (der Rollladen oder die Markise schließen sich infolge von einem Befehl in Auf-Richtung oder umgekehrt), ist es nötig, den externen Faden umzustellen.
- Nicht mehr als einen Motor pro Schalter anschließen.
- Nicht der Rollladen /die Markise während der Säuberung oder der Wartungsarbeit betreiben und immer die Versorgung ausschalten.
- Der Schalter muss in Sicht, unter einer Höhe von 1,5m und weit von bewegenden Gegenstände montiert werden.

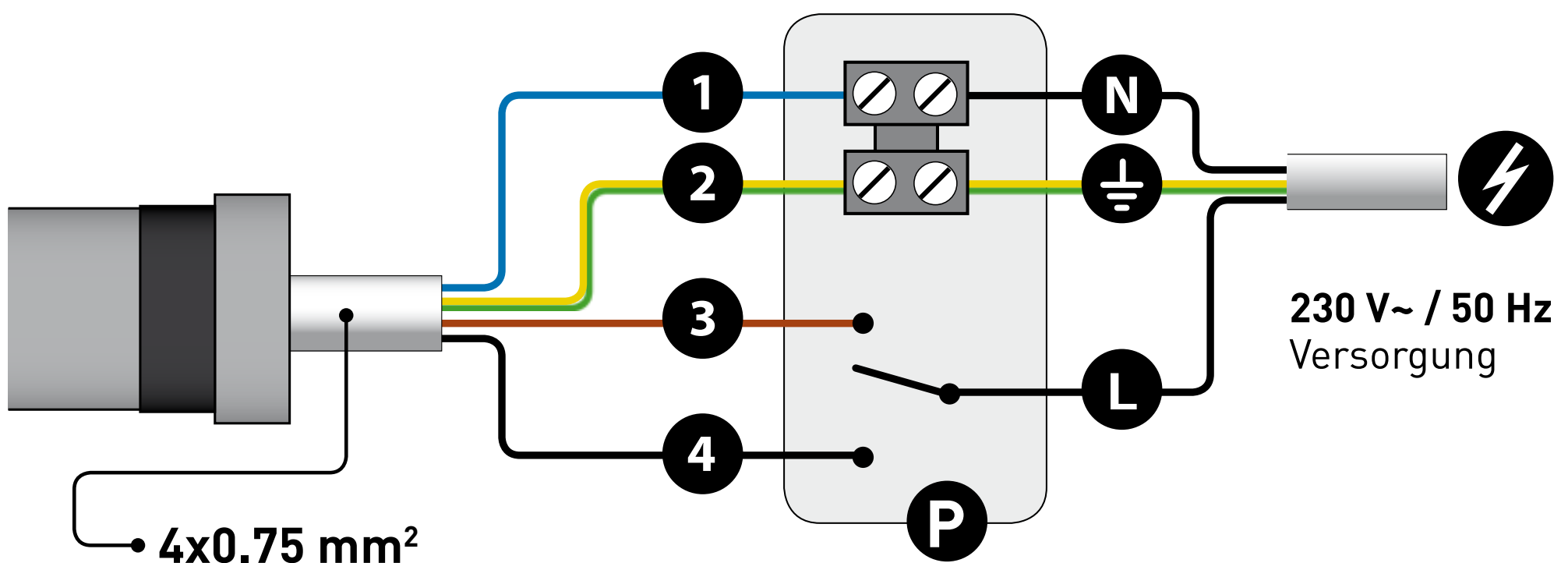

1	Neutral	Blau (Grau)
2	Erde	Gelb/Grün
3	Drehrichtung 1	Braun
4	Drehrichtung 2	Schwarz

N	Neutral
⊕	Erde
L	Leitung
P	Drucktaste



WICHTIGE INFORMATIONEN FÜR DEN ELEKTROINSTALLATEUR

- Es ist möglich, elektronische Motoren parallel an einen Schalter in Wohngebäuden anzuschließen, **bei denen die Gesamtlänge des Stromkabels 10 Meter nicht überschreitet.**
- Die Anzahl der parallel geschalteten Motoren ist entsprechend der Gesamtstromkapazität des Schalters auf 4-5 begrenzt.
- **Elektronische Motoren können nicht parallel geschaltet werden, wenn sie von einem Gebäudemanagementsystem gesteuert werden.**
- **Die Kompatibilität zwischen elektronischen Motoren und Gebäudemanagementsystem muss vom Hersteller des system genehmigt und geprüft werden.**
- Für den normalen Betrieb des Motors darf nur ein Schalter verwendet werden, der den AUF oder AB Betrieb erlaubt, aber nicht gleichzeitig. Es dürfen nur mechanische oder elektrische verriegelte Schalter verwendet werden.
- Motoren mit elektronischer Endabschaltung können parallelgeschaltet werden. Die maximale Belastung des Schalters darf niemals überschritten werden.
- Zwischen einem AUF- und einem AB- Befehl oder umgekehrt, muß die Schaltzeit mindestens 0,5 Sekunden dauern, und sie muß eine OFF-Position durchlaufen. Es können nur Schalter mit einer definierten neutralen Position oder mit einer integrierten Schaltverzögerung verwendet werden.
- Intelligente Steuerungen, die den Stromverbrauch kontrollieren, stehen im Konflikt mit dem Motor und können nicht verwendet werden.

EINSTELLVORGANG



WICHTIG:

- Der Getriebemotor wird mit voreingestellten Endschaltern geliefert, um ca.2 Umdrehungen in beide Drehrichtungen zu ermöglichen.
- Die unten angeführten Verfahren gelten sowohl für Motoreinbau an der linken als auch an der rechten Seite der Welle.
- **OBERE ENDLAGE** immer zuerst einstellen

WÄHLEN SIE EINE OPTION

EINSTELLUNG DURCH DEN JUSTIERSCHALTER ACPRET (option)

OPTION 1.
Rollläden mit
ANSCHLAG
(physikalische
Endlage)

OPTION 2.
Rollläden ohne
ANSCHLAG (virtuelle
Endlage)

EINSTELLUNG DURCH DEN STANDARDSCHALTER [nur für XQ50]

OPTION 3.
Rollläden mit
ANSCHLAG
(physikalische
Endlage)

OPTION 4.
Rollläden ohne
ANSCHLAG (virtuelle
Endlage)

EINSTELLUNG DURCH DEN JUSTIERSCHALTER ACPRET (option)

1/2



OPTION 1.

Rolläden mit ANSCHLAG (physikalische Endlage)

1

Den Antrieb mit dem ACPRET Justierschalter verbinden

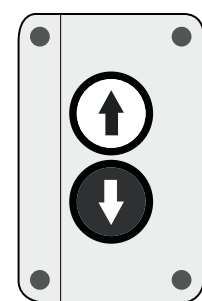

ACPRET

2

Beide Tasten gleichzeitig für ca. 15 Sek. lang drücken bis der Motor für ca. 1 Sek. kurz in beiden Drehrichtungen fährt

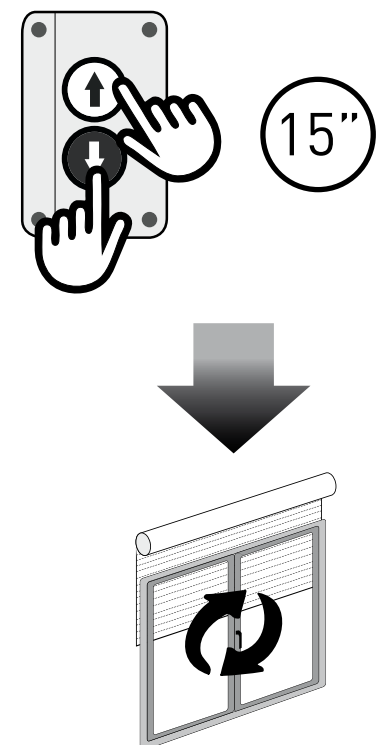

3

AUF-Taste drücken und gedrückt halten bis der Rollladen den Anschlag erreicht. OBERE Endlage ist eingestellt

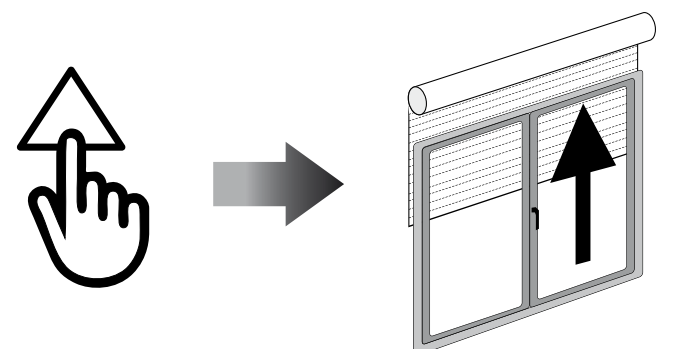

**4**

AB-Taste drücken und durch den Justierschalter die UNTERE gewünschte Endlageposition finden

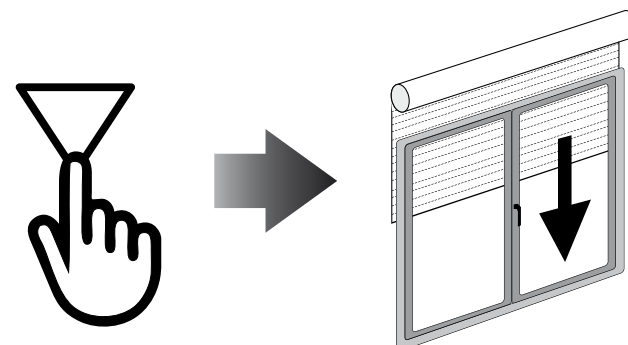
**5**

Beide Tasten gleichzeitig 15 Sek. lang drücken bis der Antrieb für ca. 1 Sek. kurz in beiden Drehrichtungen fährt. UNTERE Endlage ist eingestellt.

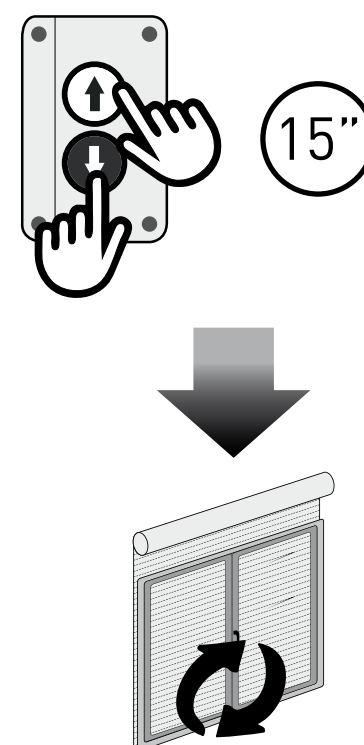
**6**

Der ACPRET Justierschalter abschalten und die Standard Schalter verbinden

EINSTELLUNG DURCH DEN JUSTIERSCHALTER ACPRET (option)

1/2



OPTION 2.

Rolläden ohne ANSCHLAG (virtuelle Endlage)

1

Den Antrieb mit dem ACPRET Justierschalter verbinden

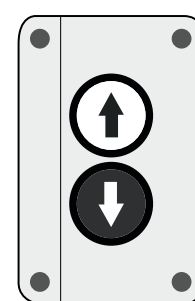

ACPRET

2

Beide Tasten gleichzeitig für ca. 15 Sek. lang drücken bis der Motor für ca. 1 Sek. kurz in beiden Drehrichtungen fährt

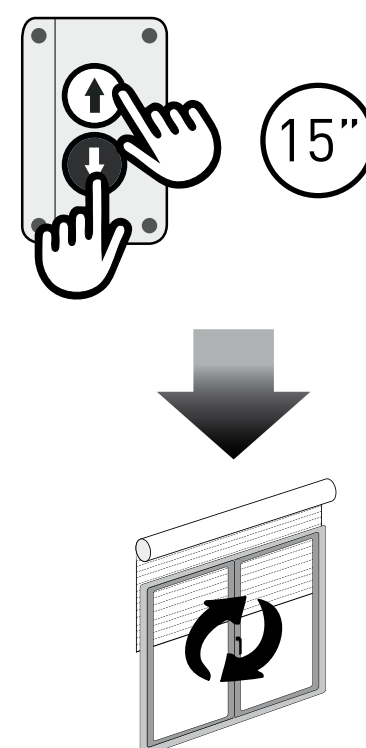

3

AUF-Taste drücken und die OBERE Endlage durch den Justierschalter einstellen

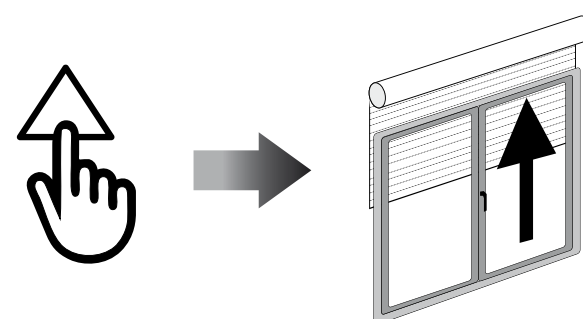

**4**

Beide Tasten gleichzeitig 15 Sek. lang drücken bis der Antrieb für ca. 1 Sek. kurz in beiden Drehrichtungen fährt. Die OBERE Endlage ist eingestellt.

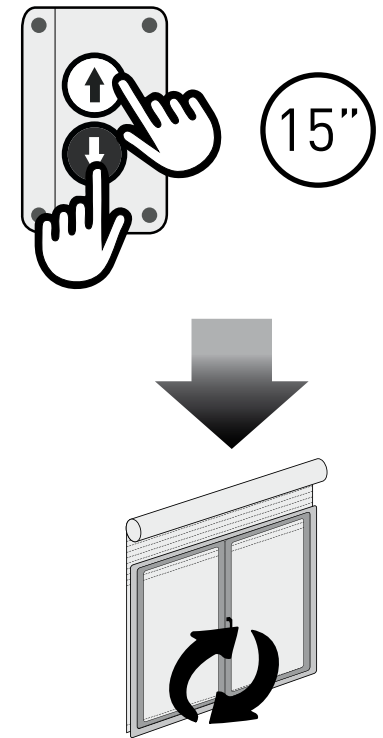
**5**

AB-Taste drücken und durch den Justierschalter die UNTERE gewünschte Endlageposition finden

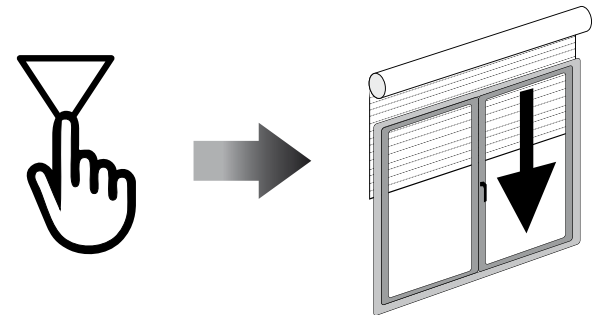
**6**

Beide Tasten gleichzeitig 15 Sek. lang drücken bis der Antrieb für ca. 1 Sek. kurz in beiden Drehrichtungen fährt. Die UNTERE Endlage ist eingestellt

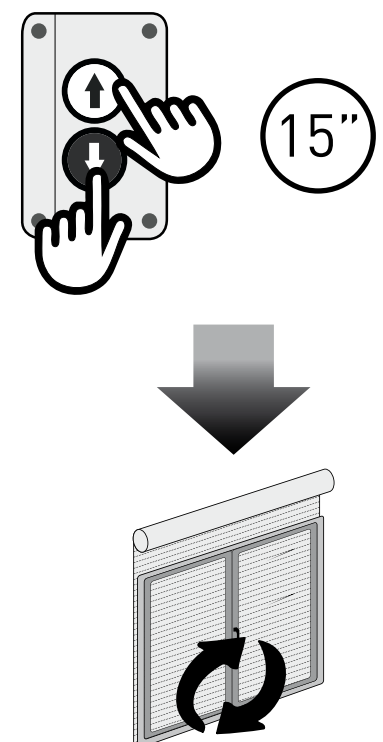
**7**

Der ACPRET Justierschalter abschalten und die Standard Schalter verbinden

EINSTELLUNG DURCH DEN STANDARDSCHALTER [nur für XQ50]

1/2



OPTION 3.

Rollläden mit ANSCHLAG (physikalische Endlage)

1

Drücken Sie die weiße Taste auf dem Motorkopf und einen der zwei Tasten des Standardschalters für ca. 15 Sek. lang: der Motor fährt für ca. 1 Sek. kurz in beiden Drehrichtungen.

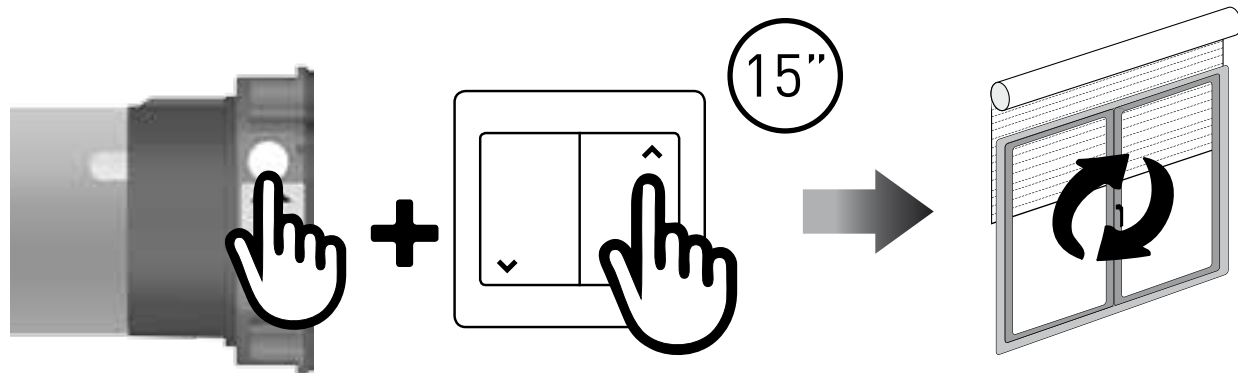

2

AUF-Taste drücken und gedrückt halten bis der Rollladen den Anschlag erreicht. OBERE Endlage ist eingestellt

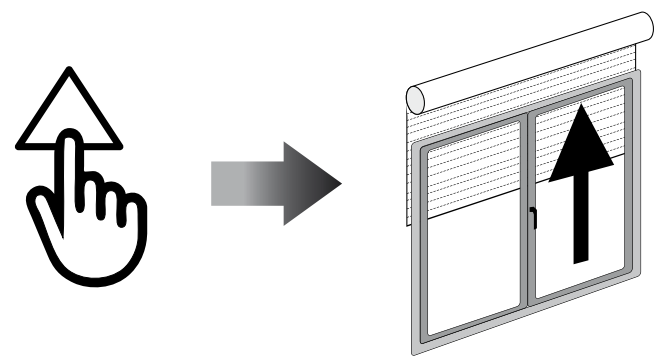

**3**

AB-Taste drücken und durch den Standardschalter die UNTERE gewünschte Endlageposition finden

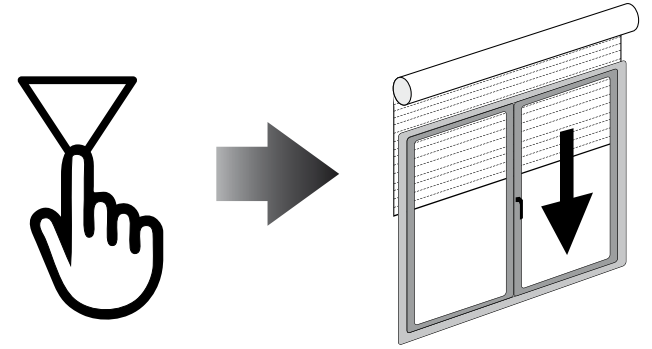
**4**

Drücken Sie die weiße Taste auf dem Motorkopf und einen der zwei Tasten des Standardschalters für ca. 15 Sek. lang: der Motor fährt für ca. 1 Sek. kurz in beiden Drehrichtungen. Die UNTERE Endlage ist eingestellt.

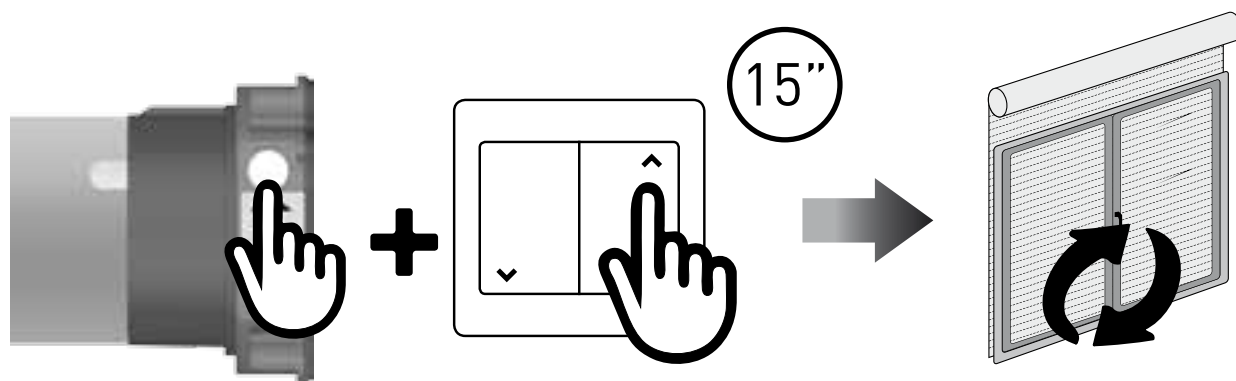

EINSTELLUNG DURCH DEN STANDARDSCHALTER [nur für XQ50]

1/2



OPTION 4.

Rolläden ohne ANSCHLAG (virtuelle Endlage)

Drücken Sie die weiße Taste auf dem Motorkopf und einen der zwei Tasten des Standardschalters für ca. 15 Sek. lang: der Motor fährt für ca. 1 Sek. kurz in beiden Drehrichtungen

1

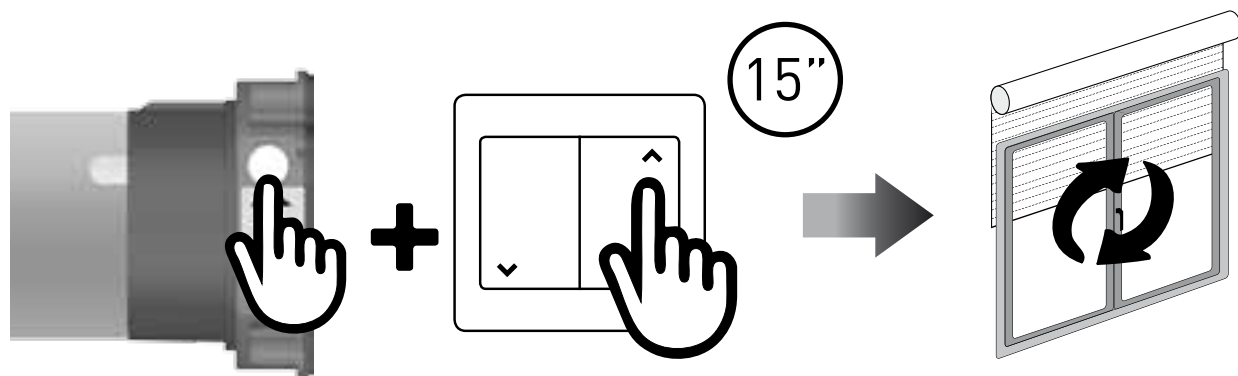

2

AUF-Taste drücken und die OBERE Endlage durch den Standardschalter einstellen

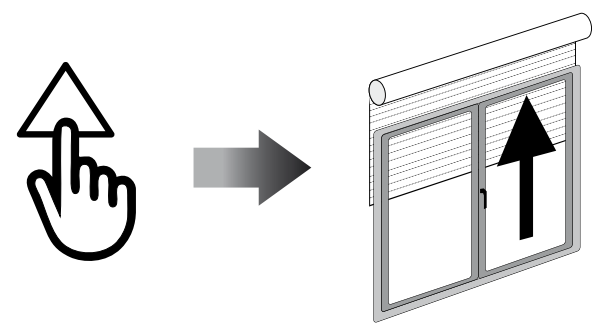



3

Drücken Sie die weiße Taste auf dem Motorkopf und einen der zwei Tasten des Standardschalters für ca. 15 Sek. lang: der Motor fährt für ca. 1 Sek. kurz in beiden Drehrichtungen. Die OBERE Endlage ist eingestellt

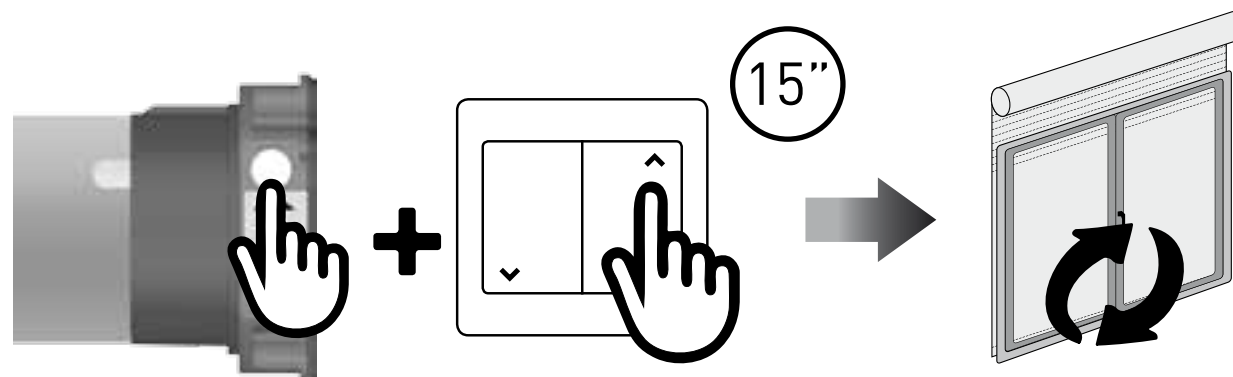

4

AB-Taste drücken und durch den Standardschalter die UNTERE gewünschte Endlageposition finden

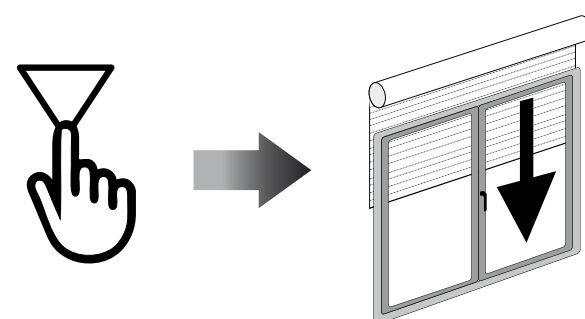

5

Drücken Sie die weiße Taste auf dem Motorkopf und einen der zwei Tasten des Standardschalters für ca. 15 Sek. lang: der Motor fährt für ca. 1 Sek. kurz in beiden Drehrichtungen. Die OBERE Endlage ist eingestellt

