

 GAPOSA

XQ XS Sileo

40 50 60

MOTORES TUBULARES CON FINAL DE CARRERA ELECTRÓNICO CON ENCODER

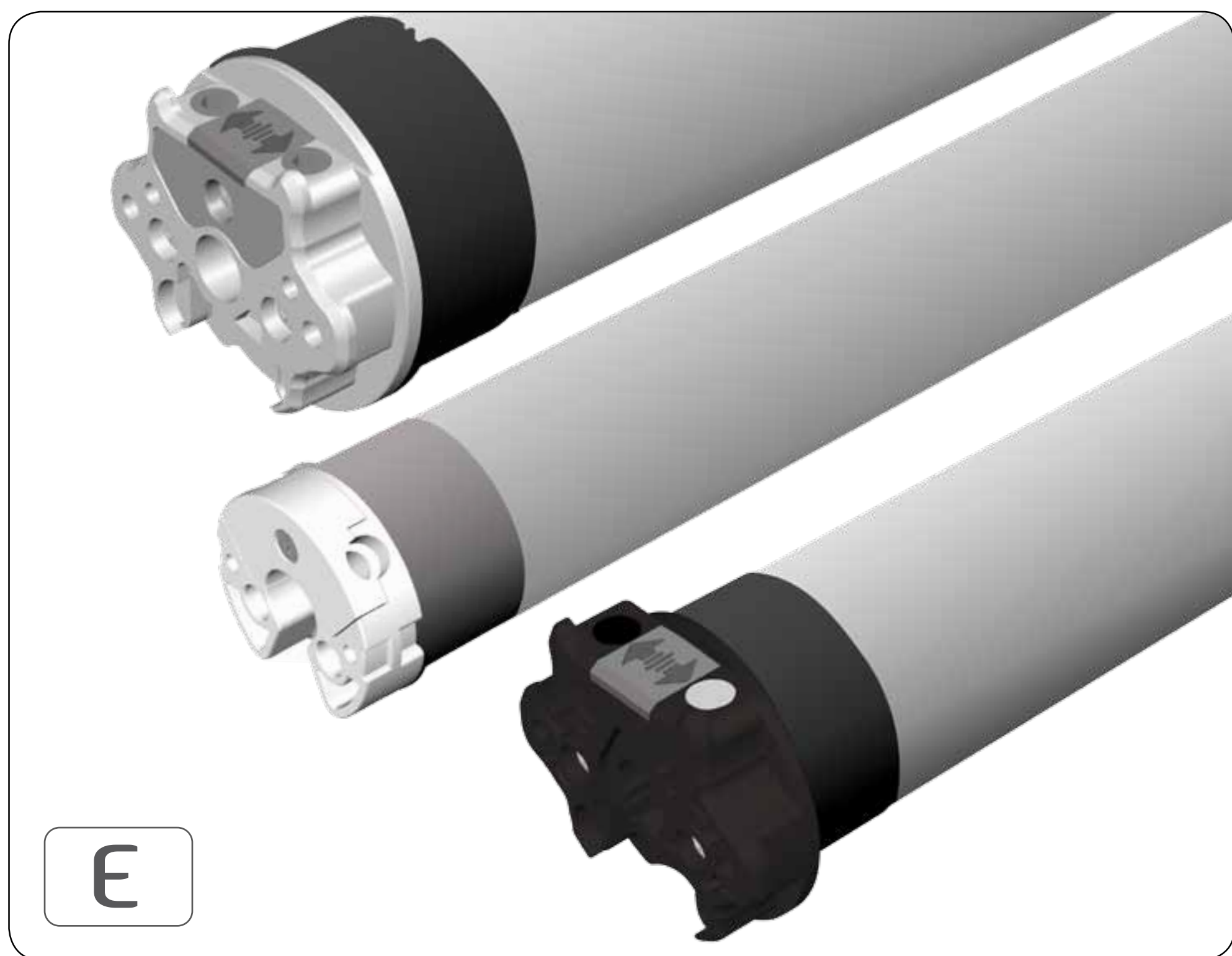

Made in Italy

CE

INDICE

SEGURIDAD

INSTALACION

CONEXION ELECTRICA

REGULACION DE LOS FINALES DE CARRERAS

REGOLAZIONE TRAMITE PULSANTIERA ACPRET (opzionale)

OPCIÓN 1.

Sulla tapparella sono presenti i
BLOCCHI DI SICUREZZA
(finecorsa fisico)

OPCIÓN 2.

Sulla tapparella non sono presenti
i **BLOCCHI DI SICUREZZA**
(finecorsa virtuale)

**REGOLAZIONE TRAMITE PULSANTIERA
STANDARD [solo per XQ50]**

OPCIÓN 3.

Sulla tapparella sono presenti i
BLOCCHI DI SICUREZZA
(finecorsa fisico)

OPCIÓN 4.

Sulla tapparella non sono presenti
i **BLOCCHI DI SICUREZZA**
(finecorsa virtuale)



ES IMPORTANTE PARA LA SEGURIDAD DE LAS PERSONAS SEGUIR ATENTAMENTE ESTAS INSTRUCCIONES. GUARDE ESTAS INSTRUCCIONES. IMPORTANTE:

- Observar la persiana ó el toldo durante el accionamiento y tener lejos a las personas mientras esta en movimiento.
- Examinar frecuentemente si hay desequilibrios o daños de uso en el cable. No utilizar si se ve necesidad de sustituir o reparar.
- En el caso de utilizar sobre toldos, controlar que el campo de movimiento del toldo este libre de cualquier objeto fijo con un margen de al menos 0,4m.
- El dispositivo no está destinado a ser utilizado por personas (incluidos niños) cuyas facultades físicas, sensoriales o mentales sean reducidas, o con falta de experiencia o conocimiento, a menos que se les haya concedido permiso, a través de la mediación de una persona responsable de su seguridad, supervisados o instruidos acerca del uso del dispositivo.
- Los niños deben ser supervisados para asegurarse de que no jueguen con el dispositivo y con dispositivos de control fijos.
- Los dispositivos de control instalados de forma fija deben posicionarse de manera que sean visible.

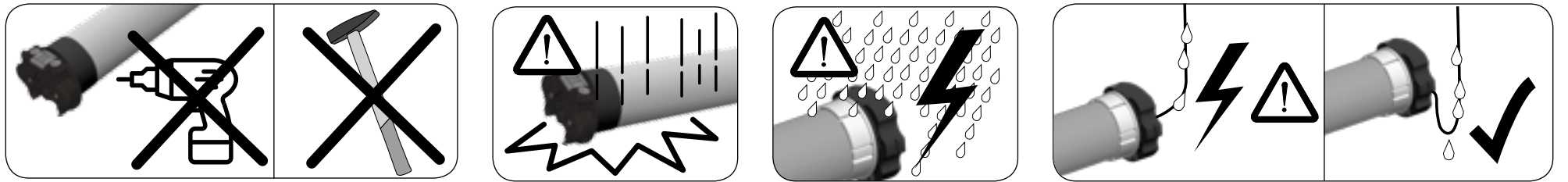

Para instalar el motor son necesarios dos adaptadores (controlando que se correspondan con el tubo) y un soporte. Para un listado de los accesorios referirse al catalogo.

ATENCIÓN: Una instalación incorrecta puede ocasionar graves accidentes. Seguir todas las instrucciones de la instalación. Antes de la instalación apartar y desactivar todos los cables que no sean necesarios para el funcionamiento.

1

Aplicar los adaptadores al motor distinguiendo el anillo del final de carrera (A) de la polea motriz (B).



2

Insertar el motor (E) en el tubo (F) hasta que la extremidad del mismo llegue al tope del anillo del final de carrera.





- 3** El soporte del motor (C) va fijado al interior del cajón o sobre la armadura del toldo de manera que el tubo (F) sea perfectamente horizontal y a una altura no inferior a 1,8m.

- 4** [Para XQ50] Apoyar el perno cuadrado del motor (D) en el soporte (C) y la tapa a la extremidad opuesta del tubo en el soporte adecuado. **ATENCIÓN: No golpear nunca el perno cuadrado del motor para introducirlo en el tubo.**

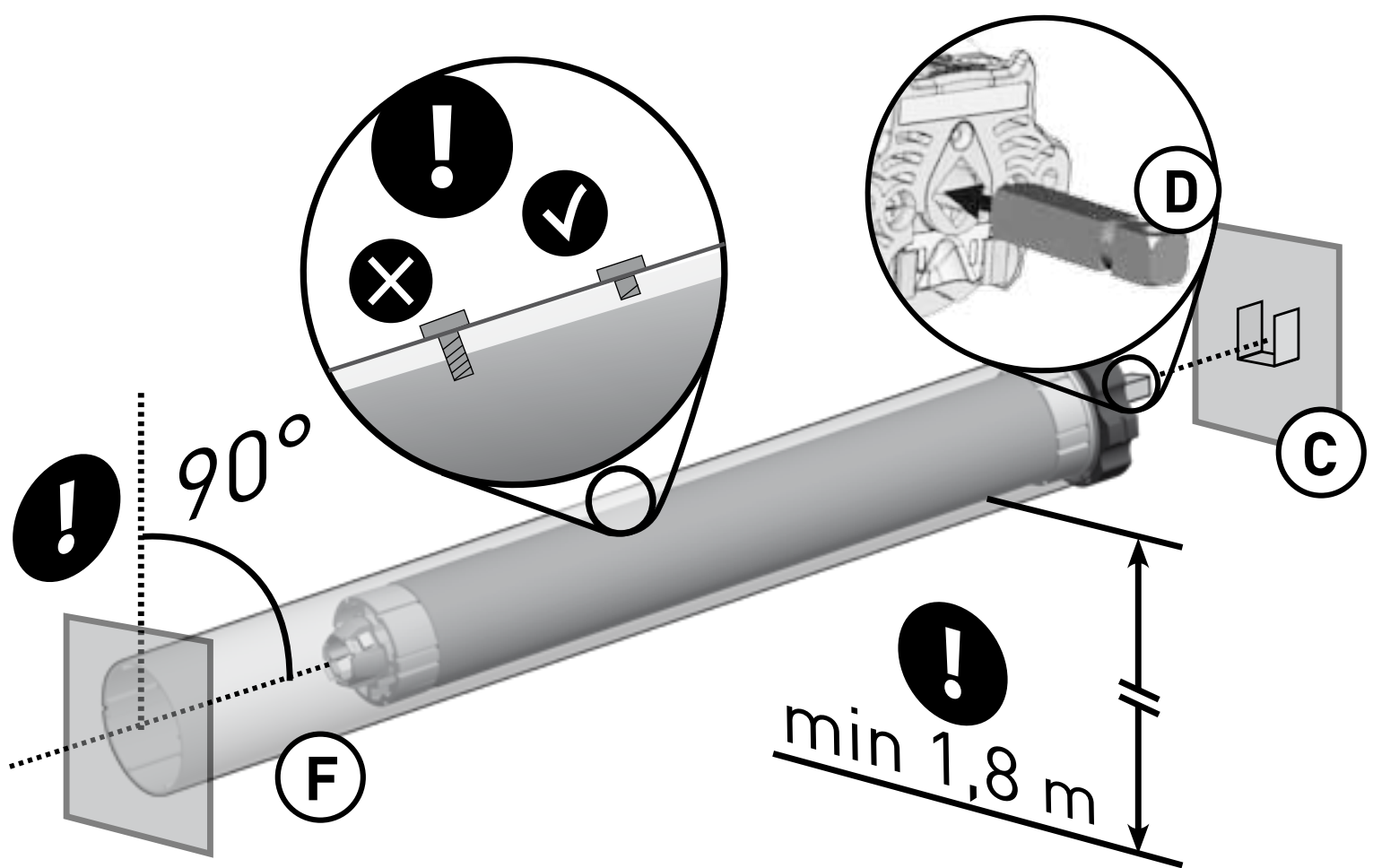

NOTAS

- Para la XQ50 con par nominal hasta 15Nm el diámetro mínimo del rulo es de 50x1,5mm; para un par superior el diámetro mínimo es de 60x1,5mm.
- Para la XQ60 el diámetro mínimo del rulo es de 63x1,5mm.

ATENCIÓN:

- La sujeción al tubo de los tirantes de la persiana debe realizarse mediante tirantes de clips ó con tornillos específicos con un largo que no dañe la carcasa del motor.
- Las partes de movimiento del motor montadas por debajo de una altura de 2,5m del suelo debe ser protegidas.
- La instalación inadecuada del motor puede provocar daños a personas o cosas.



Controlar que la tensión de alimentación disponible en la instalación sea la indicada en la etiqueta. La conexión del motor a la línea eléctrica se debe realizar, según lo que indica el esquema siguiente, por técnicos cualificados capaces de respetar las normas.

ATENCIÓN: En la red de alimentación debe de ser presente un dispositivo de corte con una distancia mínima entre contactos de almenos 3 mm.

Los cables de conexión a la red de estos motores sólo se pueden sustituir por cables del mismo tipo proporcionado por el fabricante del motor.

- Si el motoreductor gira en sentido inverso (persiana o toldo se cierra con el mando subida o viceversa) es necesario invertir los conductores externos.
- No conectar más de un motor por cada interruptor.
- No accionar la persiana o toldo cuando se esta procediendo a la limpieza o mantenimiento del mismo, para lo cual se debe desconectar la alimentación.
- El interruptor que acciona la instalación debe ser instalado a la vista del automatismo y de una altura no superior a 1,5 m y lejos de partes en movimiento.

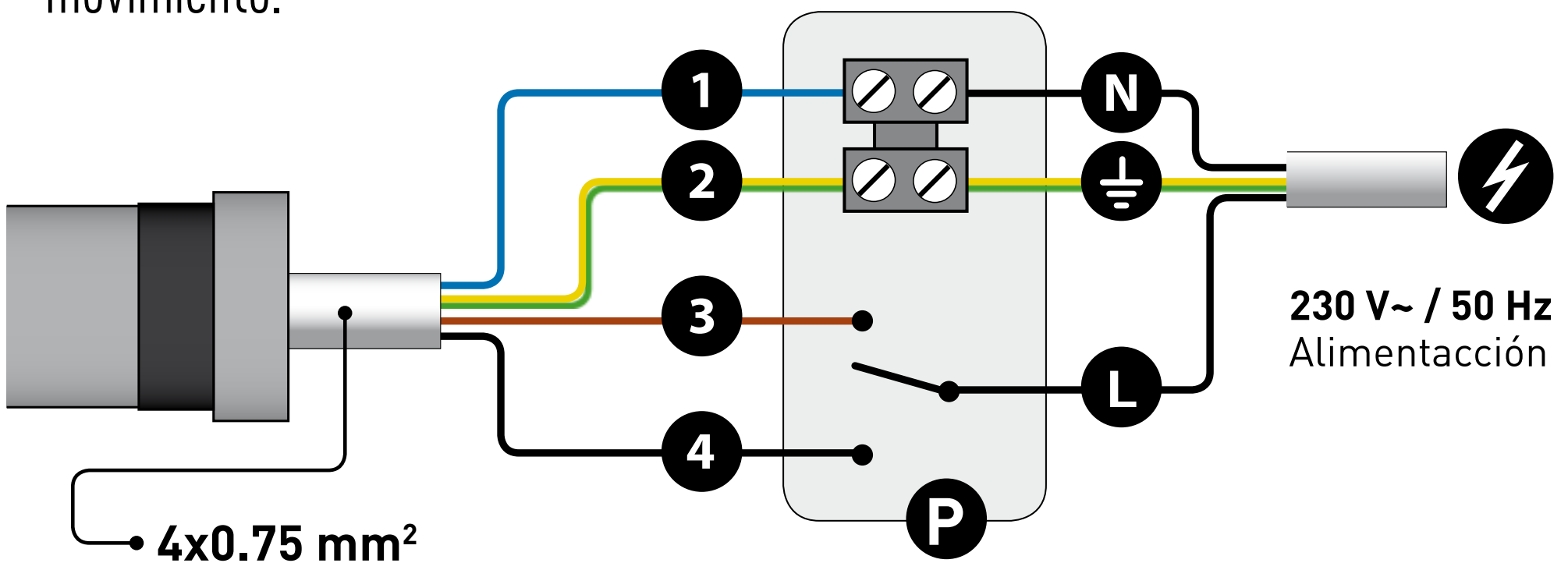

1	Neutral	Azul (Gris)
2	Tierra	Amarillo/Verde
3	Sentido de rotación 1	Marrón
4	Sentido de rotación 2	Negro

N	Neutral
⏚	Tierra
L	Fase
P	Pulsador



INFORMACIÓN IMPORTANTE PARA INSTALADORES.

- Es posible conectar motores electrónicos en paralelo a un interruptor en aplicaciones residenciales donde **la longitud total del cable de alimentación no supera los 10 metros.**
- El número de motores en paralelo está limitado a 4-5 de acuerdo con la capacidad total de amperaje del interruptor.
- **Los motores electrónicos no se pueden conectar en paralelo entre sí cuando están controlados por un sistema de gestión de edificios.**
- **La compatibilidad entre los motores electrónicos y un sistema de gestión de edificios debe ser aprobada y probada por el fabricante de el sistema.**
- Para el funcionamiento normal del motor sólo se debe utilizar un interruptor estándar que permite la SUBIDA o la BAJADA, pero no simultáneamente. Sólo pueden utilizarse interruptores con interbloqueo mecánico o eléctrico.
- Los motores con finales de carrera electrónicos se pueden conectar en paralelo. La carga máxima del interruptor no debe ser superada nunca.
- Cuando se invierte desde la SUBIDA a la BAJADA o viceversa, el tiempo de conmutación debe ser de al menos 0,5 segundos, y usted tiene que ir a través de una posición de apagado OFF. Sólo se pueden utilizar interruptores con una posición neutra definida o con un sistema incorporado de retardo de conmutación.
- Controles inteligentes que controlan el consumo de corriente están en conflicto con el motor y no se pueden utilizar.



IMPORTANTE:

- El motor viene equipado con los finales de carrera preregulados cerca de dos vueltas en los dos sentidos de rotación.
- El procedimiento de regulación indicado a continuación es válido ya sea con el motor a la izquierda o a la derecha del tubo
- Siempre se debe reglar el FDC de SUBIDA en primer lugar.

ELIGE UNA OPCIÓN

REGULACION A TRAVÉS DE ACPRET (opcional)

**OPCIÓN 1.
PERSIANA CON
BLOQUEOS MECÁNICOS
O TOLDO CON CAJÓN**

**OPCIÓN 2.
PERSIANA O TOLDO
SIN BLOQUEOS**

.....

REGULACION A TRAVÉS PULSADOR STANDARD [sólo para XQ50]

**OPCIÓN 3.
PERSIANA CON
BLOQUEOS MECÁNICOS
O TOLDO CON CAJÓN**

**OPCIÓN 4.
PERSIANA O TOLDO
SIN BLOQUEOS**

REGULACION A TRAVÉS DE ACPRET (opcional)

1/2



OPCIÓN 1. PERSIANA CON BLOQUEOS MECÁNICOS O TOLDO CON CAJÓN

1

Conectar el motor al pulsador de programación ACPRET

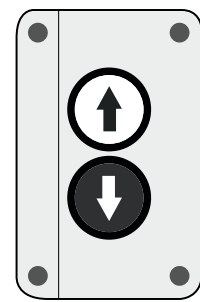

ACPRET

2

Presionar simultáneamente los 2 botones durante 15S hasta que el motor no se mueva en ambos sentidos.

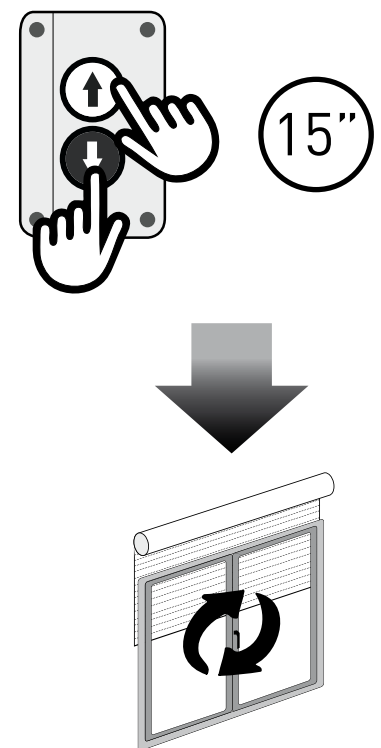

3

Mantener presionado el botón SUBIDA y esperar que el motor llega a los bloqueos. Después soltar el botón > el FDC SUBIDA ha sido regulado

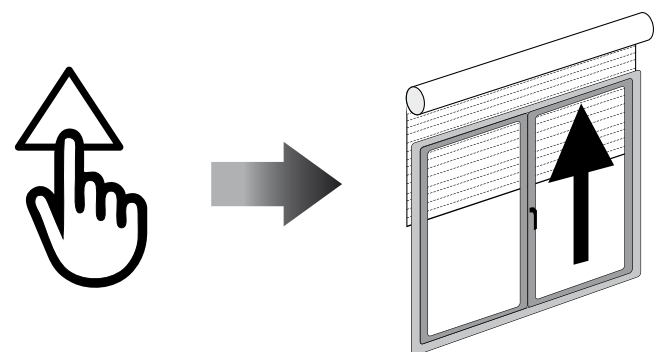

**4**

Mantener presionado el botón BAJADA hasta que el motor llega a la posición del FDC deseada

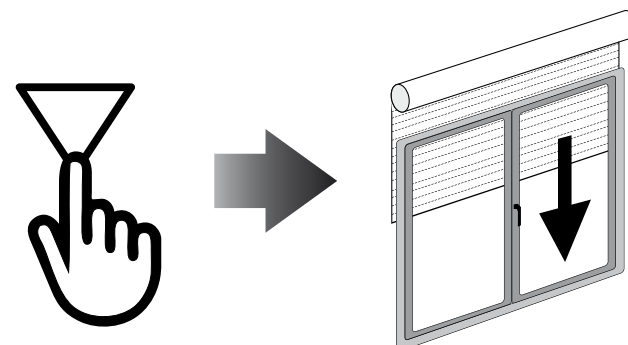
**5**

Presionar simultáneamente los 2 botones durante 15S hasta que el motor no se mueva en ambos sentidos > el FDC de BAJADA ha sido reglado.

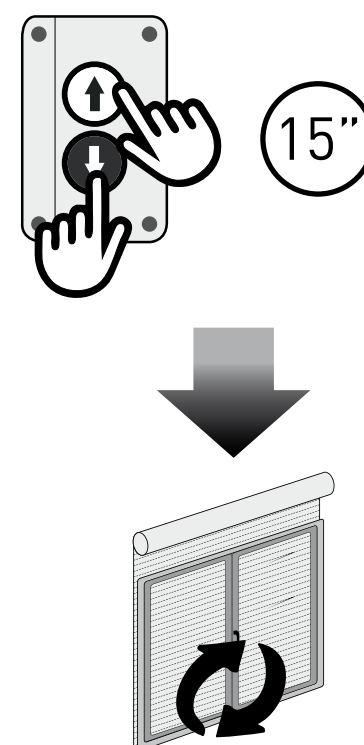
**6**

Desactivar el pulsador ACPRET y conectar el pulsador definitivo.

REGULACION A TRAVÉS DE ACPRET (opcional)

1/2



OPCIÓN 2. PERSIANA O TOLDO SIN BLOQUEOS

1

Conectar el motor al pulsador de programación ACPRET

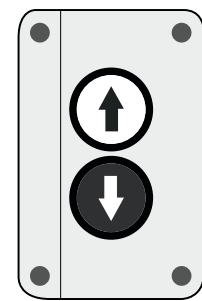

ACPRET

2

Presionar simultáneamente los 2 botones durante 15S hasta que el motor no se mueva en ambos sentidos.

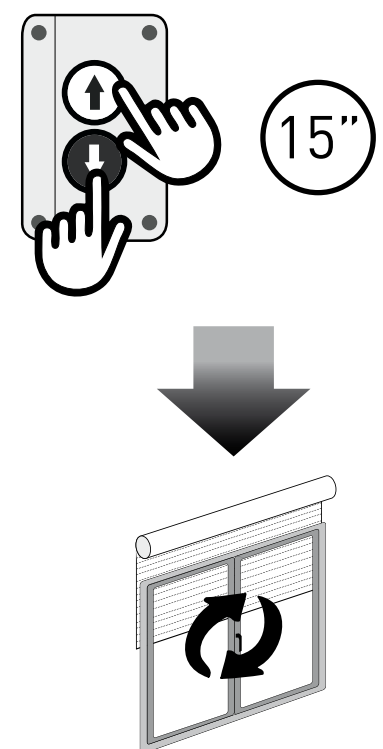

3

Mantener presionado el botón SUBIDA hasta que el motor llega a la posición del FDC deseada

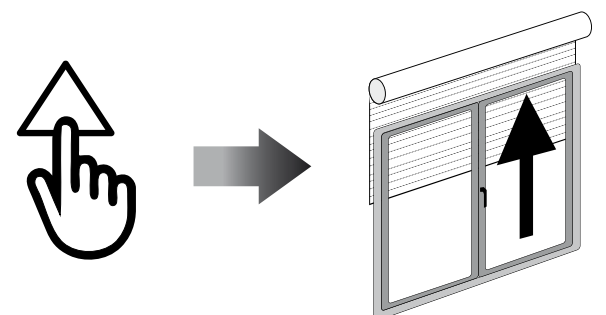



4

Presionar simultaneamente los 2 botónes durante 15S hasta que el motor no se mueva en ambos sentidos > el FDC SUBIDA ha sido reglado

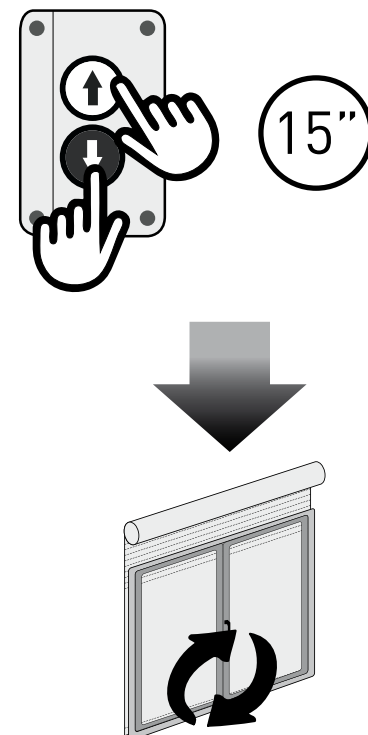

5

Mantener presionado el botón BAJADA hasta que el motor llega a la posición del FDC deseada.

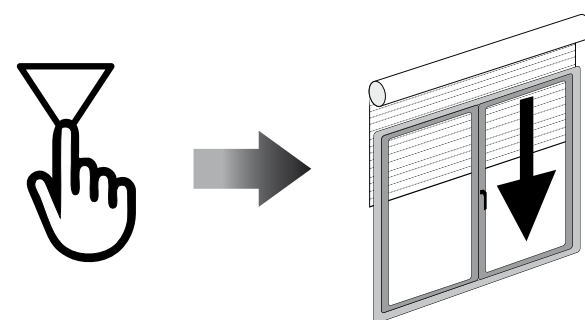

6

Presionar simultaneamente los 2 botónes durante 15S hasta que el motor no se mueva en ambos sentidos > el FDC BAJADA ha sido reglado

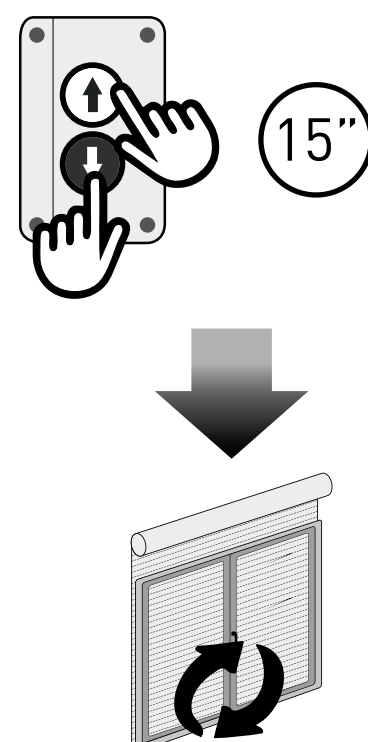

7

Desactivar el pulsador ACPRET y conectar el pulsador definitivo.

REGULACION A TRAVÉS PULSADOR STANDARD [sólo para XQ50]

1/2



OPCIÓN 3. PERSIANA CON BLOQUEOS MECÁNICOS O TOLDO CON CAJÓN

1

Mantener presionado el botón BLANCO sobre el testero del motor e después, presionar uno de los dos botones del pulsador durante 15S hasta que el motor no se mueva en ambos sentidos. Después soltar ambos los botones

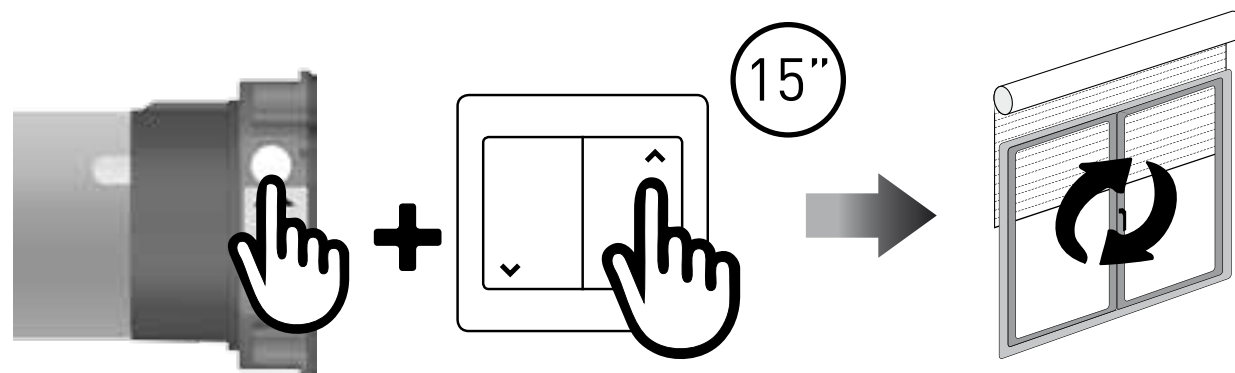

2

Mantener presionado el botón SUBIDA y esperar que el motor llega a los bloqueos. Después soltar el botón > el FDC de SUBIDA ha sido reglado

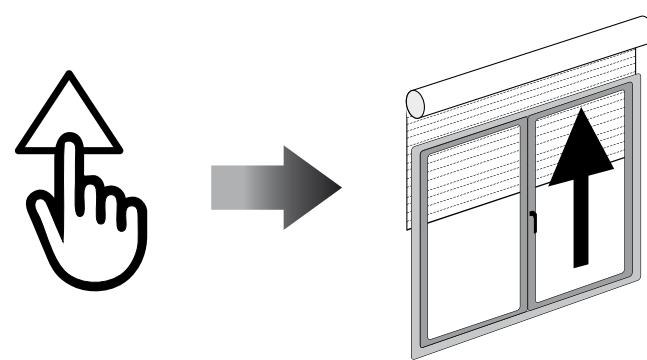

**3**

Mantener presionado el botón BAJADA hasta que el motor llega a la posición del FDC deseada. Reglar la posición exacta a través de los botones

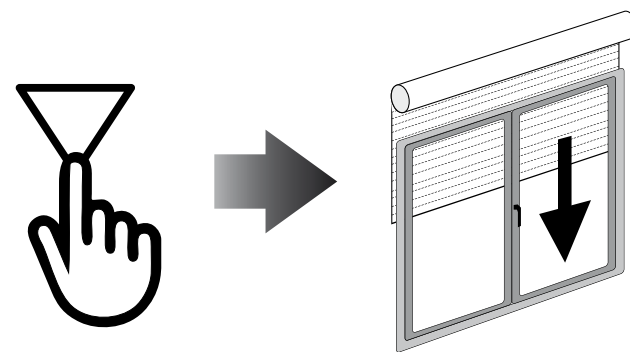
**4**

Mantener presionado el botón BLANCO sobre el testero del motor e después, presionar uno de los dos botones del pulsador durante 15S hasta que el motor no se mueva en ambos sentidos. Después soltar los botones > FDC reglado.

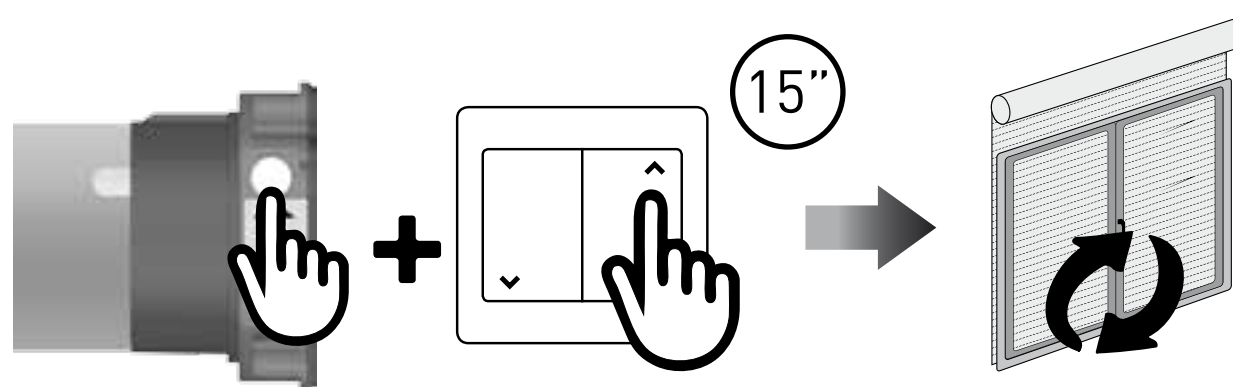

REGULACION A TRAVÉS PULSADOR STANDARD [sólo para XQ50]

1/2



OPCIÓN 4. PERSIANA O TOLDO SIN BLOQUEOS

1

Mantener presionado el botón BLANCO sobre el testero del motor e después, presionar uno de los dos botones del pulsador durante 15S hasta que el motor no se mueva en ambos sentidos. Después soltar ambos los botones.

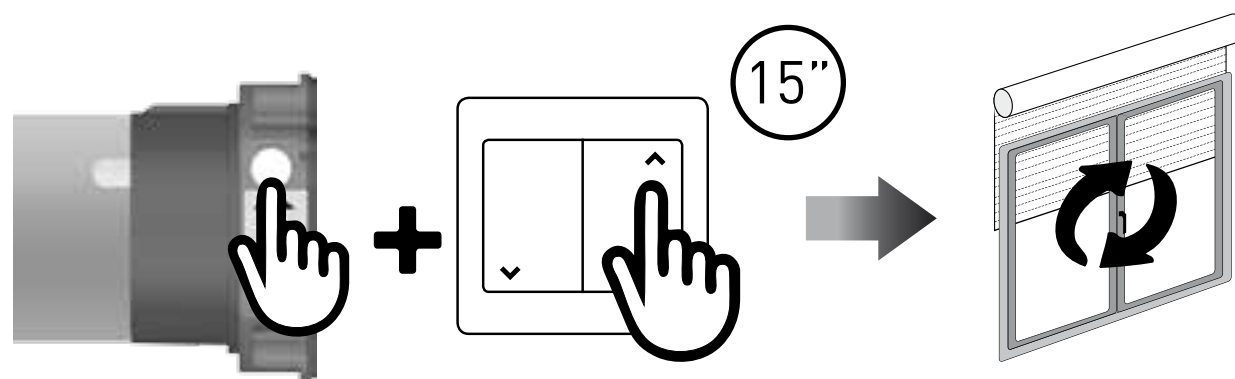

2

Mantener presionado el botón SUBIDA hasta que el motor llega a la posición del FDC deseada

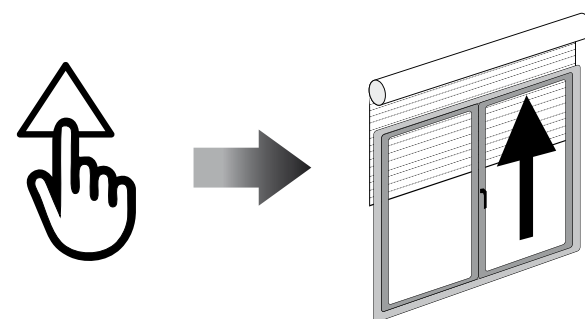



3

Presionar el botón BLANCO sobre el testero del motor e después, presionar uno de los dos botones del pulsador durante 15S hasta que el motor se mueva en ambos sentidos. Después soltar el botón > el FDC SUBIDA ha sido reglado.

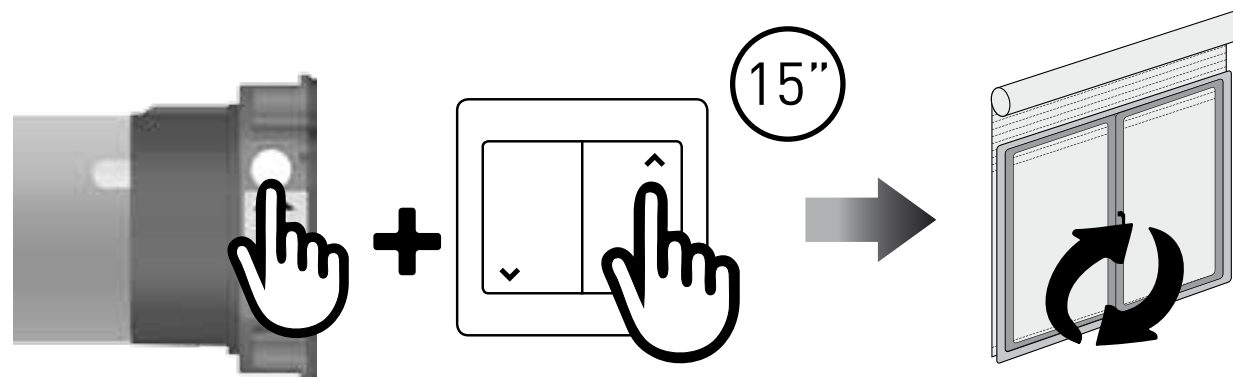

4

Mantener presionado el botón BAJADA hasta que el motor llega a la posición del FDC deseada. Reglar la posición exacta a través de los botones

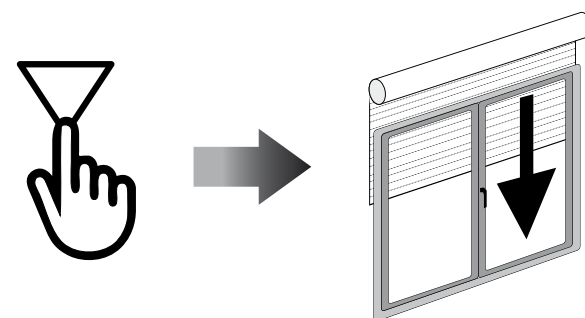

5

Mantener presionado el botón BLANCO sobre el testero del motor e después, presionar uno de los dos botones del pulsador durante 15S hasta que el motor no se mueva en ambos sentidos. Después soltar los botones > FDC reglado.

