

QCX09

868.30 MHz

*CENTRALINA DI COMANDO
CON RICEVITORE RADIO INTEGRATO*



QCX09H4



*CON I CAVI PRECABLATI E PRESA
DI ALIMENTAZIONE HIRSCHMANN*

INDICE

DESCRIZIONE DEL PRODOTTO E USO PREVISTO

COLLEGAMENTO ELETTRICO

MEMORIZZAZIONE DI UN TRASMETTITORE

AGGIUNTA DI UN TRASMETTITORE

CAMBIO DEL SENSO DI ROTAZIONE

CANCELLAZIONE DI UN TRASMETTITORE

RESET DELLA MEMORIA DEL MOTORE

DESCRIZIONE DEL PRODOTTO E USO PREVISTO



La centralina QCX09/H4, per il comando di tapparelle e tende da sole, è provvista di una ricevente radio (868.30 MHz) ed una uscita per una pulsantiera ed un anemometro.

La scatola che la contiene è compatta e stagna e l'antenna è interna. Nella memoria della ricevente possono essere memorizzati fino a 31 codici di identificazione di altrettanti trasmettitori. La tapparella/tenda viene attivata attraverso un trasmettitore e/o un pulsante esterno (del tipo normalmente aperto).

Nell'installazione si può prevedere anche un anemometro GAPOSA (opzionale). Tale accessorio, quando attivato, fa chiudere automaticamente la tenda in caso di vento forte. La distanza massima tra l'anemometro e la QCX09/H4 è di 20 m.

ATTENZIONE: Non utilizzare QCX09/H4 dove c'è il rischio di radi odisturbi oltre la norma (ad esempio vicino ad aeroporti o ripetitori radio). Il funzionamento, può anche essere disturbato da impianti di telecomunicazione e/o da impianti ricetrasmittenti che operano sulle stesse frequenze.



Controllare che la tensione di rete disponibile sull'impianto sia quella indicata sull'etichetta.

I collegamenti della QCX09/H4 devono essere eseguiti da tecnici qualificati in grado di operare nel rispetto delle norme. Una volta eseguito il cablaggio va messa la relativa vite di chiusura sul coperchio (A).

ATTENZIONE! La QCX09 presenta due aperture (B) sul tappo per un cavi elettrici di diametro 6.5/8mm*. Se il diametro dei cavi è troppo piccolo si perde la protezione IP55.

Per una maggiore protezione da agenti atmosferici, si consiglia l'installazione in verticale con l'uscita dei cavi rivolta verso il basso (C).

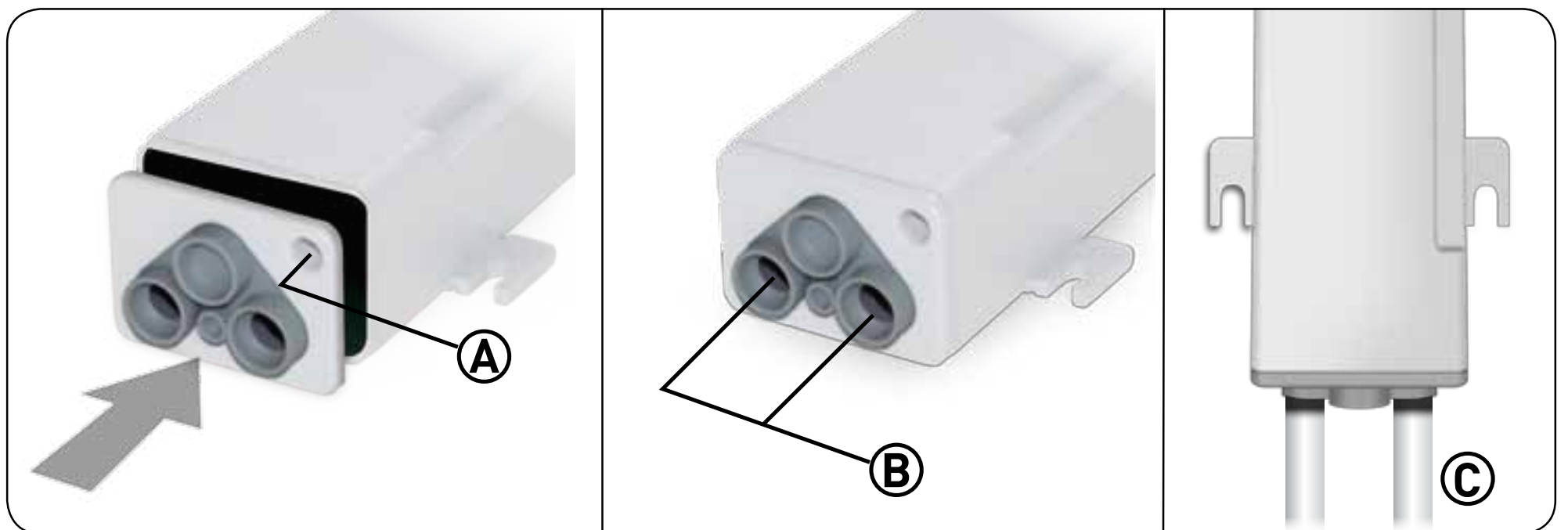

* La versione QCX09H4 è fornita con i cavi precablati e presa di alimentazione Hirschmann.



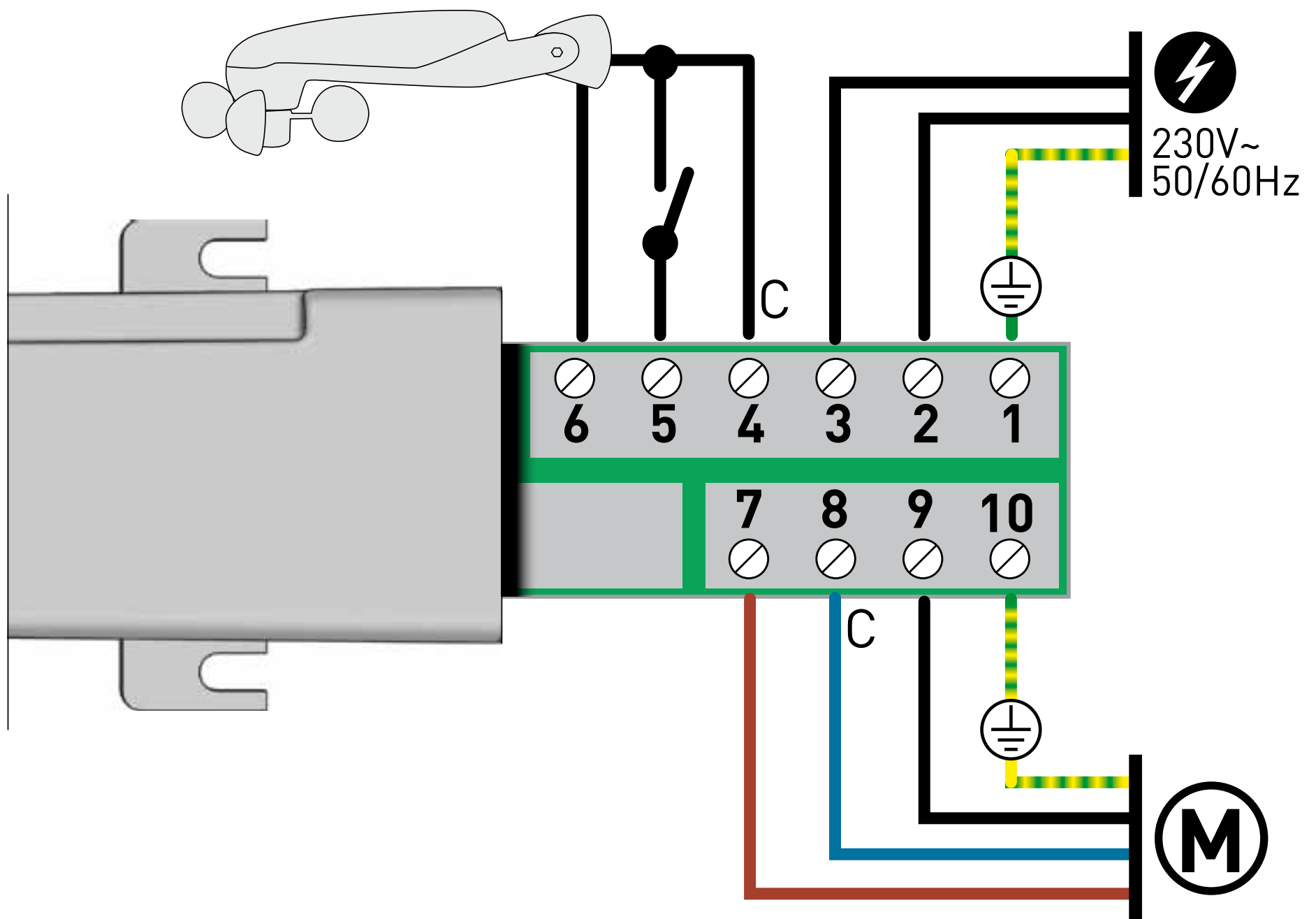
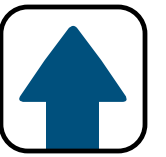

1	Terra	ALIMENTAZIONE 230 V~ / 50-60 Hz
2	Fase	
3	Neutro	

7	Verso rotazione 1	Marrone	CAVO MOTORE Max 500 W
8	Comune	Blu (Grigio)	
9	Verso rotazione 2	Nero	
10	Terra	Giallo/Verde	

4 - 5	Pulsante (4 comune)
4 - 6	Anemometro (4 comune)



MEMORIZZAZIONE DI UN TRASMETTITORE

ATTENZIONE: Se l'installazione prevede la presenza di più motori con ricevente, nella fase della prima programmazione occorre alimentare **un solo motore alla volta** per evitare qualsiasi interferenza con gli altri.

1

Alimentate il motore da programmare

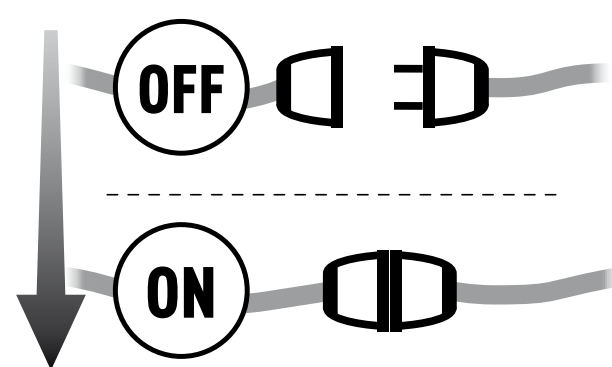

2

Tenere premuto il tasto PROG-TX finchè il motore inizia a muoversi.

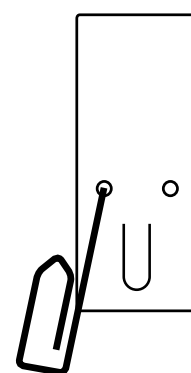

3

Controllate il senso di rotazione del motore, rilasciate PROG-TX (il motore si ferma).

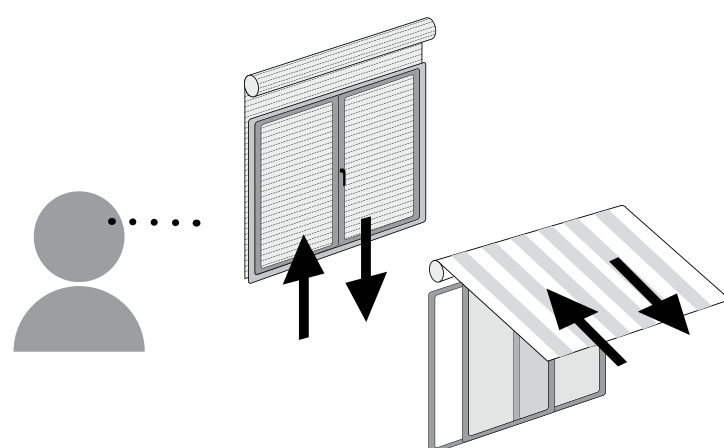

4

Premere entro 5 secondi il tasto SALITA o DISCESA (a seconda del movimento del motore). In questo modo il trasmettitore è stato memorizzato e sincronizzato con il senso di rotazione del motore.

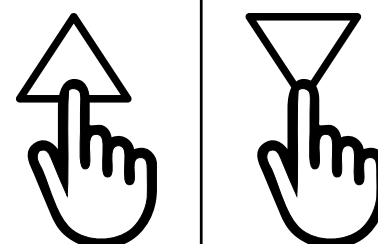



AGGIUNTA DI UN TRASMETTITORE

1

Tenere premuto il tasto PROG-TX di un **trasmettitore già programmato** finchè il motore inizia a muoversi.

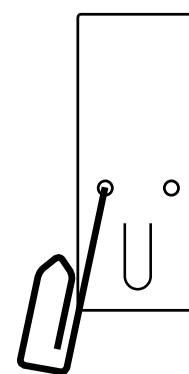

2

Controllate il senso di rotazione del motore, rilasciate PROG-TX (il motore si ferma).

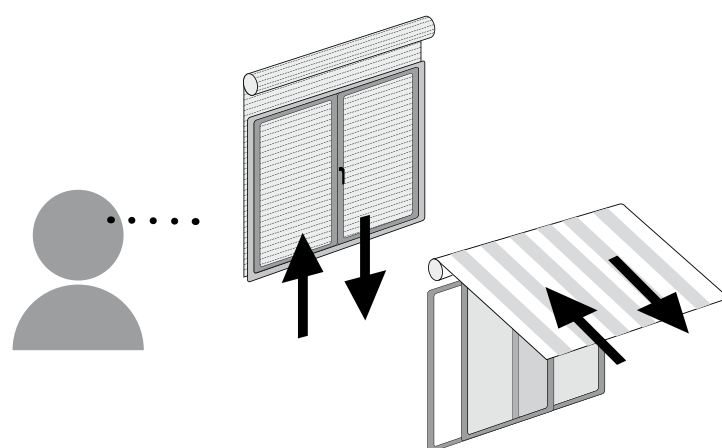

3

Premere entro 5 secondi il tasto SALITA o DISCESA (a seconda del movimento del motore) del **trasmettitore da aggiungere**.
In questo modo il nuovo trasmettitore è stato memorizzato e sincronizzato con il senso di rotazione del motore.

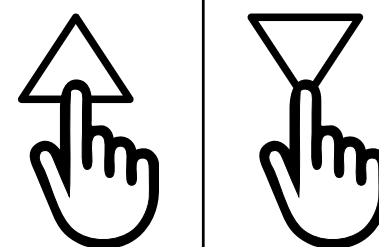



CAMBIO DEL SENSO DI ROTAZIONE

IMPORTANTE: il cambio di direzione va effettuato prima di regolare i finecorsa altrimenti questi vengono cancellati.

Premendo SALITA o DISCESA il motore deve rispettivamente SALIRE o SCENDERE. In caso contrario, per cambiare senso di rotazione:

1

Premere e tenere premuto PROG-TX finché il motore non inizia a muoversi.

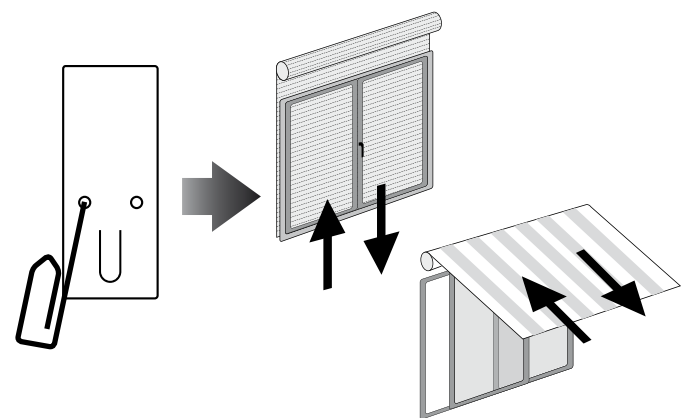

2

Premere STOP: il motore fa un piccolo movimento nei due sensi.
Il senso di rotazione è stato invertito.

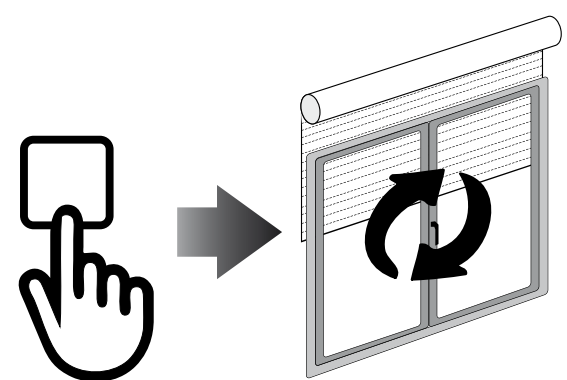

CANCELLAZIONE DI UN TRASMETTITORE

Schiacciate simultaneamente PROG-TX e STOP del trasmettitore da cancellare finché il motore fa un piccolo movimento nei due sensi.

Nota: solo il trasmettitore usato nella procedura sarà cancellato dalla memoria.

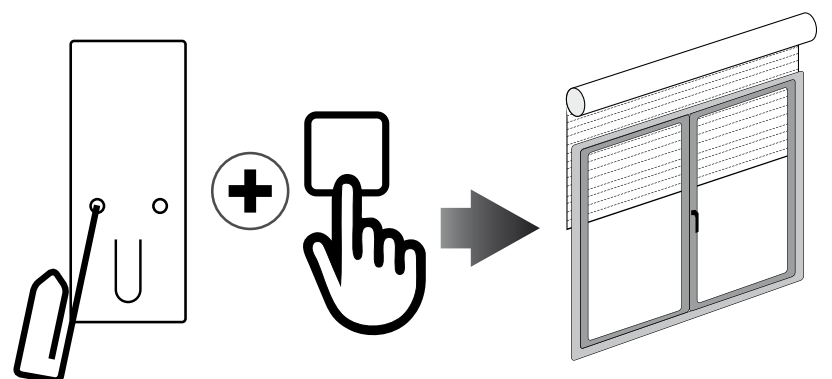



RESET DELLA MEMORIA DEL MOTORE

OPZIONE 1 - Utilizzando un trasmettitore già programmato

Premere e tenere premuto PROG-TX e STOP finché il motore prima faccia un breve movimento e poco dopo un secondo movimento. La memoria è cancellata.

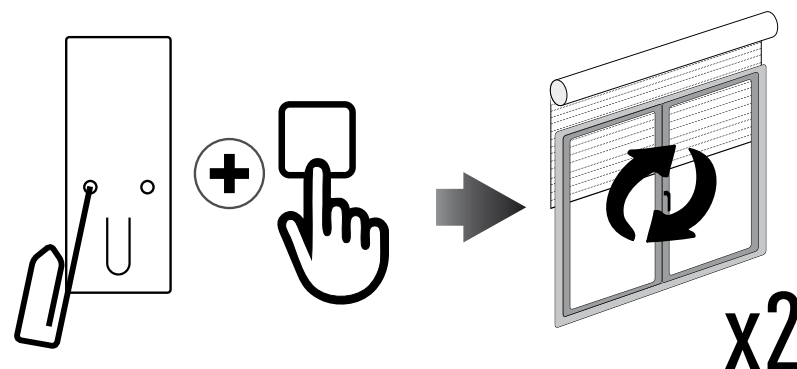

OPZIONE 2 - Senza un trasmettitore già programmato

1

Togliere l'alimentazione al motore e poi ricollegarla.

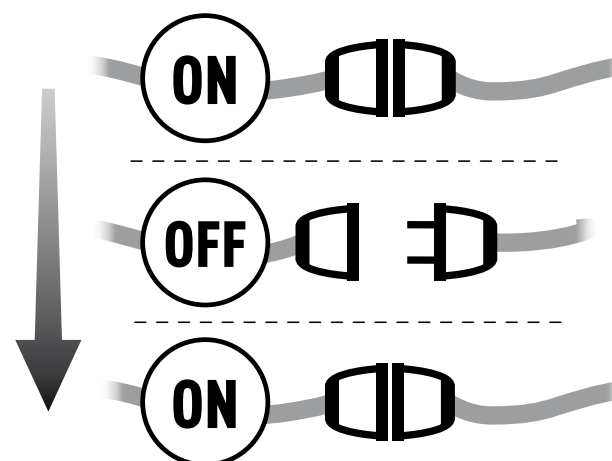

2

Entro 8 secondi, utilizzando un trasmettitore GAPOSA, premere e tenere premuto PROG-TX e STOP finché il motore faccia un lungo movimento. La memoria è cancellata.

