

# EMITTO SMART16



## Trasmittitori

### QCTX16Y

Trasmittitore portatile  
a 16 canali



### QCTX16SY

Trasmittitore portatile  
a 16 canali con Timer



# INDICE

DETTAGLI TECNICI

PULSANTI E FUNZIONI

SELEZIONE DI UN CANALE/GRUPPO

PERSONALIZZAZIONE DEI GRUPPI

CANCELLAZIONE DEI GRUPPI

NASCONDERE I CANALI

MEMORIZZAZIONE DI UN TRASMETTITORE

AGGIUNTA DI UN TRASMETTITORE

CAMBIO DEL SENSO DI ROTAZIONE

CANCELLAZIONE DI UN TRASMETTITORE

RESET DELLA MEMORIA DEL MOTORE

RESET DEL TRASMETTITORE

SETTAGGIO FINECORSA

SETTAGGIO FINECORSA AUTOMATICO

POSIZIONE INTERMEDIA

REGOLAZIONE ORA

CREAZIONE/MODIFICA PROGRAMMI

CANCELLAZIONE PROGRAMMI

CAMBIARE MODALITÀ OPERATIVA

SOSTITUZIONE BATTERIA



Batteria	3V mod. CR2450
Canali	16
Codifica radio	RC Gaposa
Autonomia minima batteria	2 anni
Frequenza	868,30 MHz
Potenza irradiata	0,150 mW
Grado di protezione	IP40
Raggio portata (int/est)	20 m / 200 m
Temp. di funzionamento	-5°C / +40°C

## SICUREZZA

Si prega di leggere attentamente questa guida prima utilizzare questo prodotto. È vietato qualsiasi uso al di fuori dell'ambito di applicazione definito da GAPOSA. Ciò invalida la garanzia ed esonera GAPOSA da ogni responsabilità, così come il mancato rispetto delle istruzioni qui riportate. Non iniziare mai l'installazione senza aver prima verificato la compatibilità di questo prodotto con le apparecchiature e gli accessori associati.

Per evitare di danneggiare il prodotto:

- Evitate gli impatti!
- Non far cadere!
- Non spruzzare o immergere nei liquidi.
- Tenere fuori dalla portata dei bambini.
- Non utilizzare prodotti abrasivi o solventi per pulire il prodotto. La sua superficie può essere pulita con un panno morbido e umido.

**ATTENZIONE:** Non utilizzare motori con radio dove c'è il rischio di radiodisturbi oltre la norma (ad esempio vicino ad aeroporti o ripetitori radio). Il funzionamento può anche essere disturbato da impianti di telecomunicazione e/o da impianti ricetrasmittenti che operano sulle stesse frequenze.

# PULSANTI E FUNZIONI

EMITTO SMART16

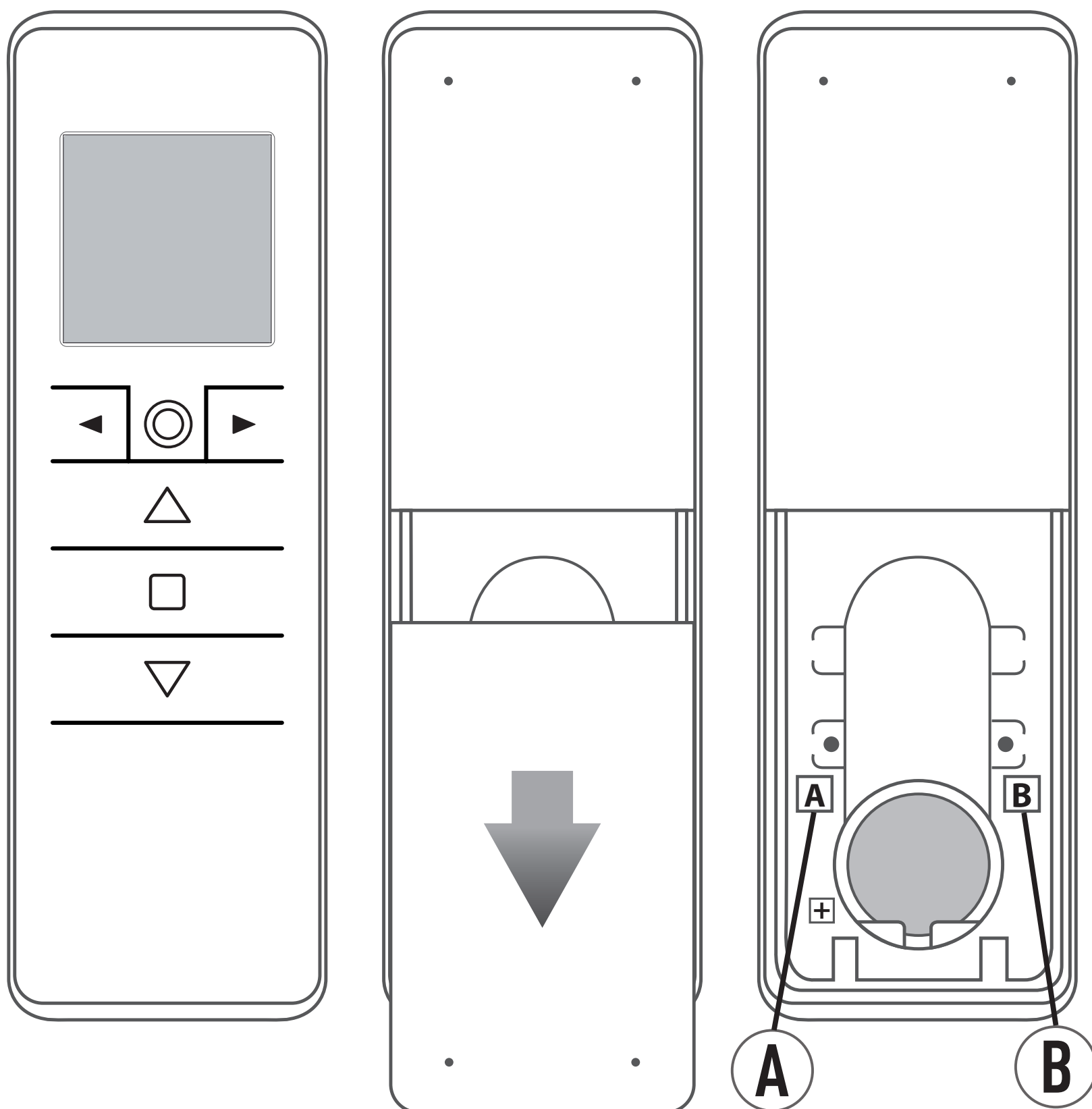

△ SALITA    □ STOP    ▽ DISCESA

◀ ▶ Selezione canale

Ⓐ **PROG-TX** Programmazione trasmettitore

⊙ Modalità canale singolo/gruppo

Ⓑ **PROG-FC** Regolazione dei finecorsa



## SELEZIONE DI UN CANALE/GRUPPO

**1**

Quando si preme il pulsante circolare in sequenza, le modalità possono essere commutate dalla **modalità di controllo canale singolo a quella di controllo di gruppo**.

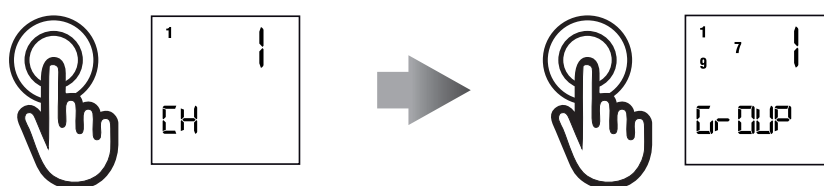

**A**

**Controllo canale singolo:** scorrere i canali con i tasti freccia (◀ / ▶): ogni canale è identificato da un numero.

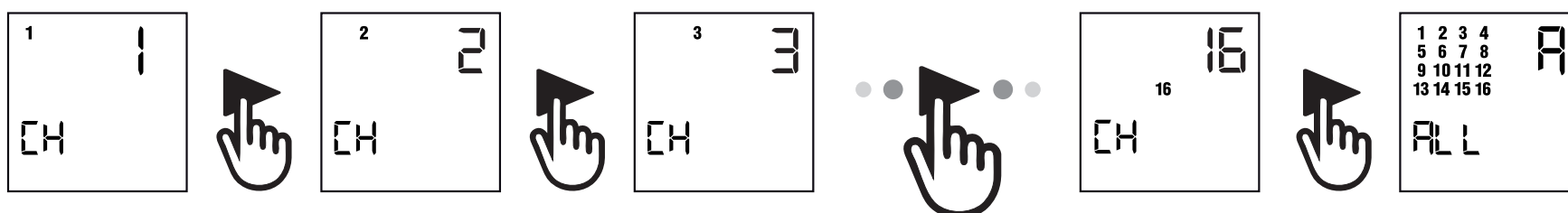

**B**

**Controllo di gruppo\*:** Il primo gruppo che appare è quello di tutti i canali. Scorrere i gruppi predefiniti con i tasti freccia (◀ / ▶): ogni gruppo è identificato da un numero.

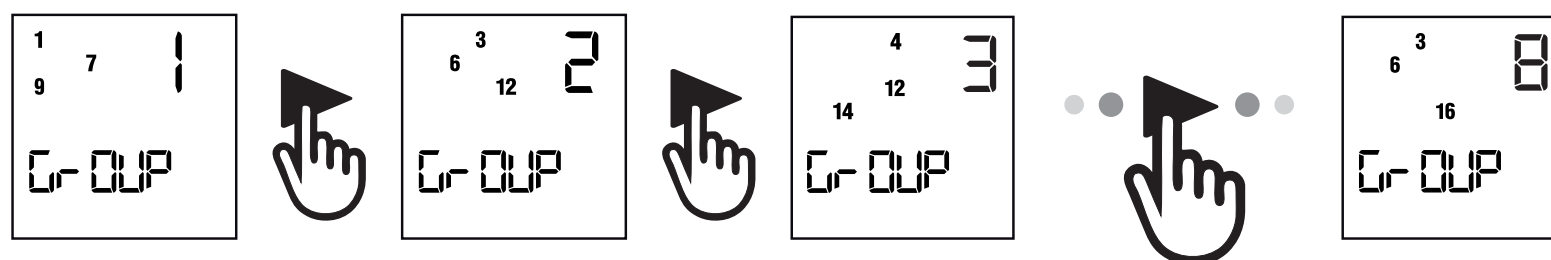

**\*Nota:** appariranno solo i gruppi che sono stati creati in precedenza (vedi sezione seguente). Nessun gruppo apparirà se i gruppi non sono stati creati in precedenza









## PERSONALIZZAZIONE DEI GRUPPI

1	Premere brevemente il tasto circolare per entrare nella modalità di controllo di gruppo.	
2	Per creare un gruppo premere entrambi i tasti freccia (◀ / ▶) per 2 secondi. L'icona SEL appare e il canale 1 lampeggia.	
3	Usando i tasti freccia (◀ / ▶), scorrere fino al canale da impostare nel gruppo.	
4	Premere per 2 secondi entrambi i tasti freccia (◀ / ▶) per selezionare il canale. Poi passare agli altri canali da impostare e selezionare ciascuno di essi nello stesso modo.	
5	Quando tutti i canali desiderati del gruppo sono impostati, premere il tasto SALITA, STOP o DISCESA per confermare il gruppo. Il gruppo è identificato da un numero. Il gruppo impostato prende il primo numero disponibile in modo progressivo da 1 a 8.	

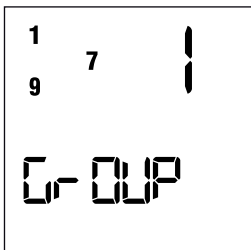
**Nota: possono essere creati sino a 8 gruppi.**

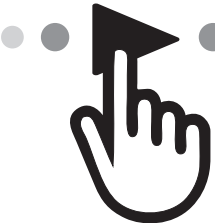

## CANCELLAZIONE DI GRUPPI



1	Entrare nella schermata del gruppo premendo il pulsante circolare.	 → 
2	Premere e tenere premuto il pulsante circolare fino a quando <b>DEL G</b> appare sullo schermo.	 → 
3	Premere il tasto STOP per entrare nella modalità di cancellazione dei gruppi.	
4	Una volta selezionato il gruppo da cancellare con i tasti freccia (◀ / ▶)	 → 
5	Premere il tasto STOP per confermare la cancellazione.	 ✓

**Nota:** la modalità di cancellazione dei gruppi può essere abbandonata in qualsiasi momento premendo nuovamente il tasto circolare.



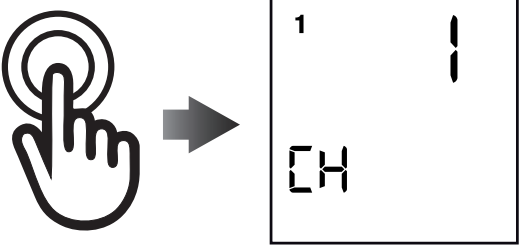
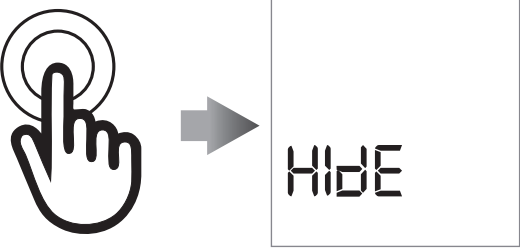

## NASCONDERE I CANALI

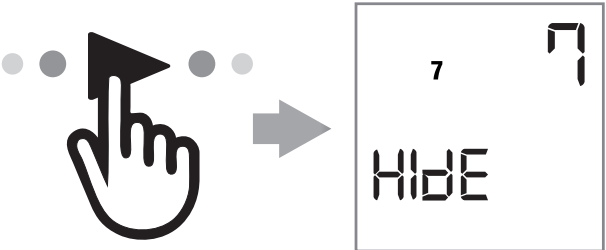
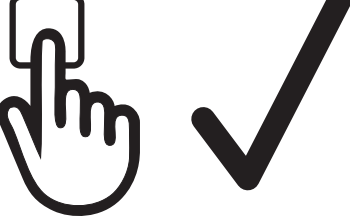
1	Assicurarsi che la schermata di selezione del canale sia visibile, può essere modificata premendo il tasto circolare.	
2	Premere e tenere premuto il pulsante circolare fino a quando H I d E appare sullo schermo.	
3	Premere il tasto STOP per entrare nella modalità nascondi canali ( H I d E )	
4	Premendo i tasti freccia ( ◀ / ▶ ) si possono selezionare i canali nascosti necessari.	
5	Una volta selezionati i canali nascosti richiesti, premere il tasto STOP per confermare i canali nascosti. I numeri sullo schermo lampeggiano rapidamente per la conferma.	

**Nota: i canali possono essere nascosti utilizzando lo stesso processo. Basta deselezionare i canali.**





## MEMORIZZAZIONE DI UN TRASMETTITORE

ATTENZIONE: Se l'installazione prevede la presenza di più motori con ricevente, nella fase della prima programmazione occorre alimentare **un solo motore alla volta** per evitare qualsiasi interferenza con gli altri.

**1**

Alimentate il motore da programmare

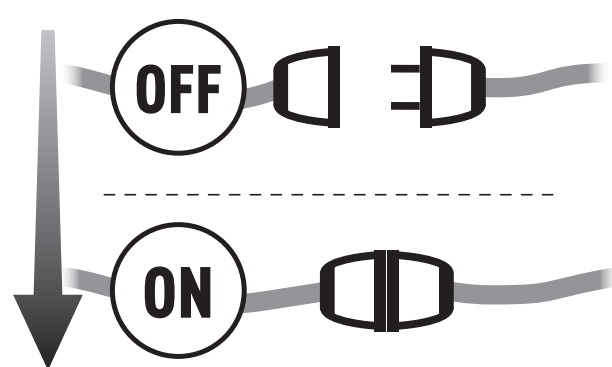

**2**

Tenere premuto il tasto PROG-TX finché il motore inizia a muoversi.

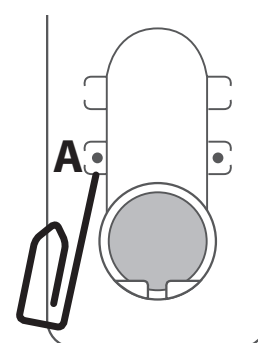

**3**

Controllate il senso di rotazione del motore, rilasciate PROG-TX (il motore si ferma).

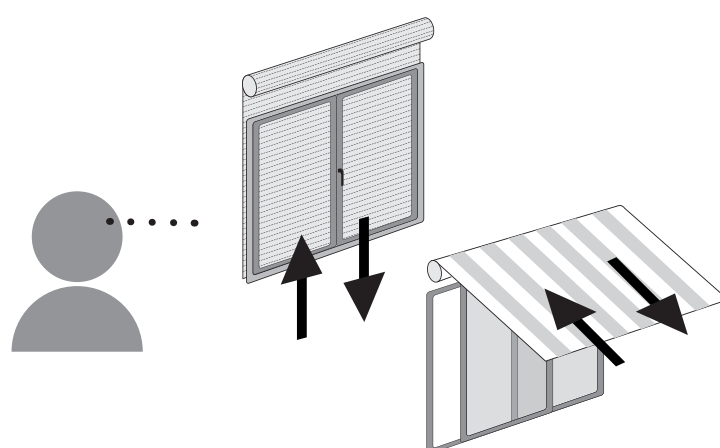

**4**

Premere entro 5 secondi il tasto SALITA o DISCESA (a seconda del movimento del motore).  
In questo modo il trasmettitore è stato memorizzato e sincronizzato con il senso di rotazione del motore.

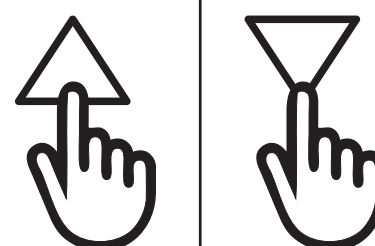



## AGGIUNTA DI UN TRASMETTITORE

**1**

Tenere premuto il tasto PROG-TX di un **trasmettitore già programmato** finchè il motore inizia a muoversi.

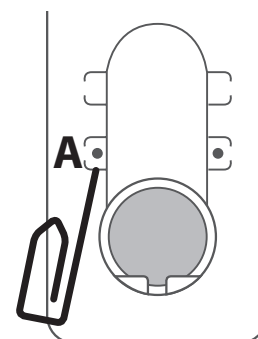
**2**

Controllate il senso di rotazione del motore, rilasciate PROG-TX (il motore si ferma).

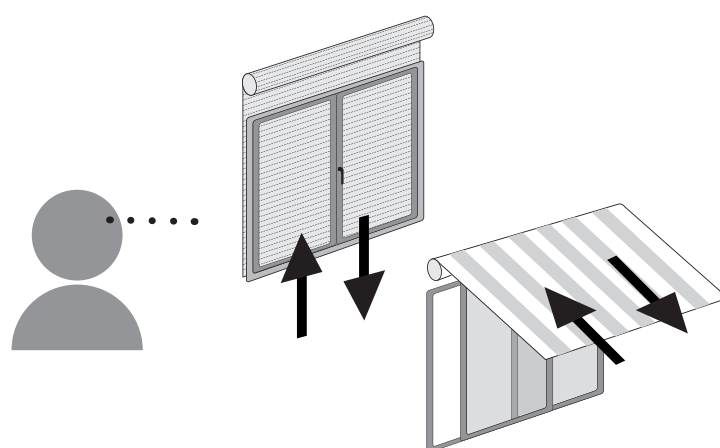
**3**

Premere entro 5 secondi il tasto SALITA o DISCESA (a seconda del movimento del motore) del **trasmettitore da aggiungere**.

In questo modo il nuovo trasmettitore è stato memorizzato e sincronizzato con il senso di rotazione del motore.

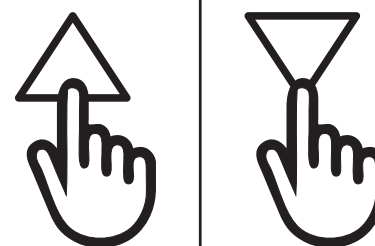



## CAMBIO DEL SENSO DI ROTAZIONE

**IMPORTANTE:** il cambio di direzione va effettuato prima di regolare i finecorsa altrimenti questi vengono cancellati.

Premendo SALITA o DISCESA il motore deve rispettivamente SALIRE o SCENDERE. In caso contrario, per cambiare senso di rotazione:

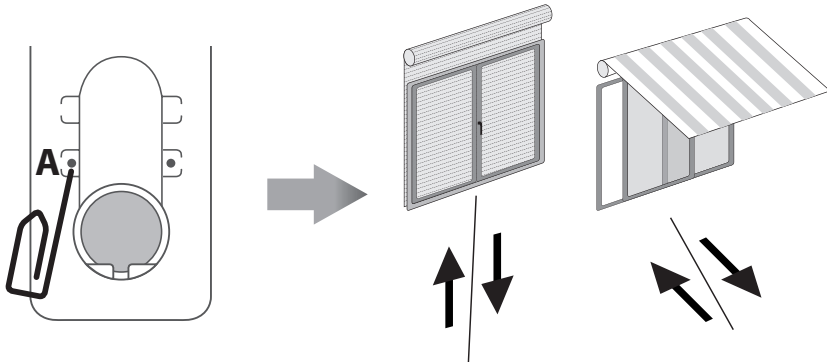
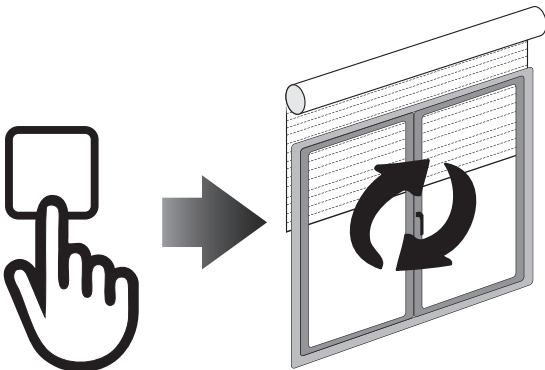
1	<p>Premere e tenere premuto PROG-TX finché il motore non inizia a muoversi.</p>	
2	<p>Premere STOP: il motore fa un piccolo movimento nei due sensi. Il senso di rotazione è stato invertito.</p>	



## CANCELLAZIONE DI UN TRASMETTITORE

Schiacciate simultaneamente PROG-TX e STOP del trasmettitore da cancellare finchè il motore fa un piccolo movimento nei due sensi.

Nota: solo il trasmettitore usato nella procedura sarà cancellato dalla memoria.

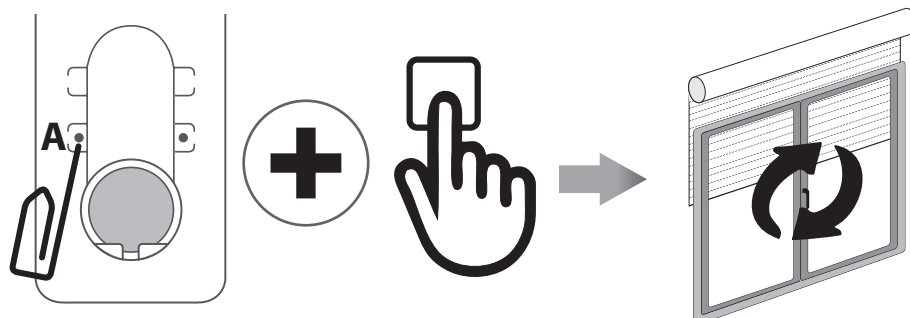

## RESET DELLA MEMORIA DEL MOTORE

### OPZIONE 1 - Utilizzando un trasmettitore già programmato

Premere e tenere premuto PROG-TX e STOP finchè il motore prima faccia un breve movimento e poco dopo un secondo movimento. La memoria è cancellata.

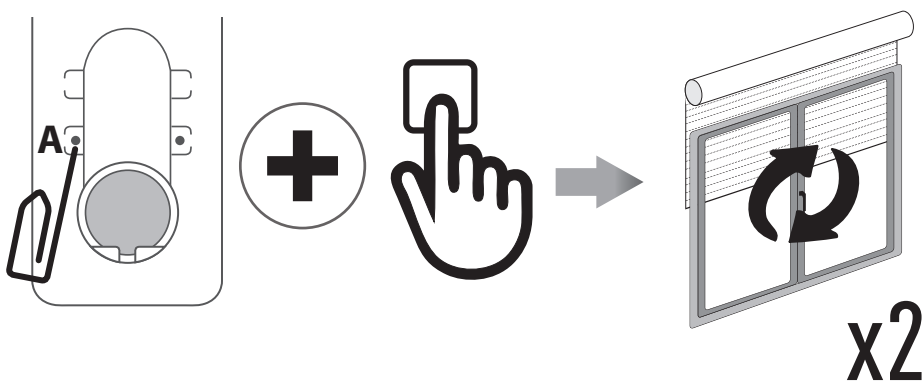

### OPZIONE 2 - Senza un trasmettitore già programmato

1

Togliere l'alimentazione al motore e poi ricollegarla.

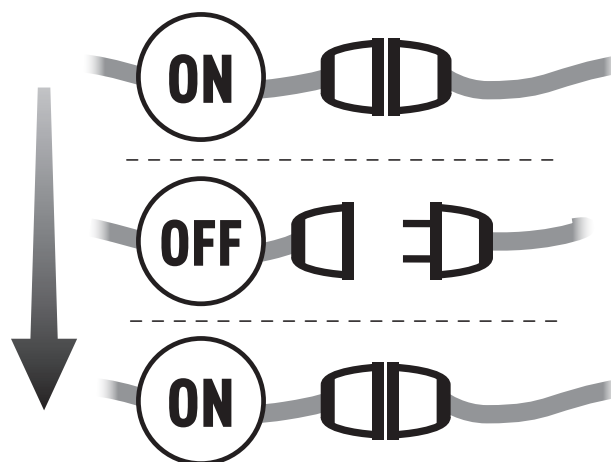

2

Entro 8 secondi, utilizzando un trasmettitore GAPOSA, premere e tenere premuto PROG-TX e STOP finchè il motore faccia un lungo movimento. La memoria è cancellata.

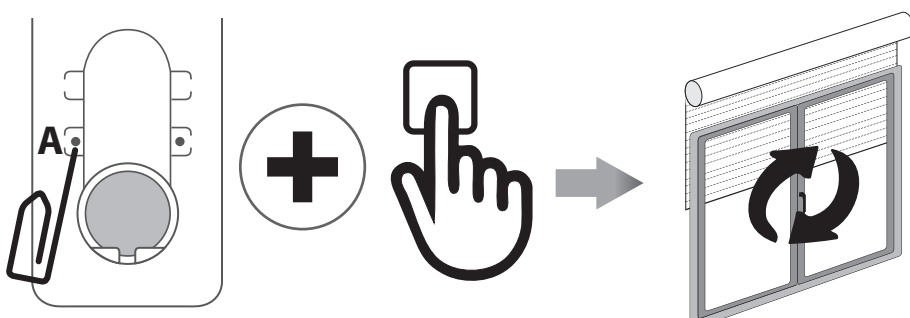



## RESET DI FABBRICA DEL TRASMETTITORE

Il reset di fabbrica rimuoverà tutti i canali nascosti e cancellerà tutti i gruppi personalizzati.

**1** Rimuovere la batteria.

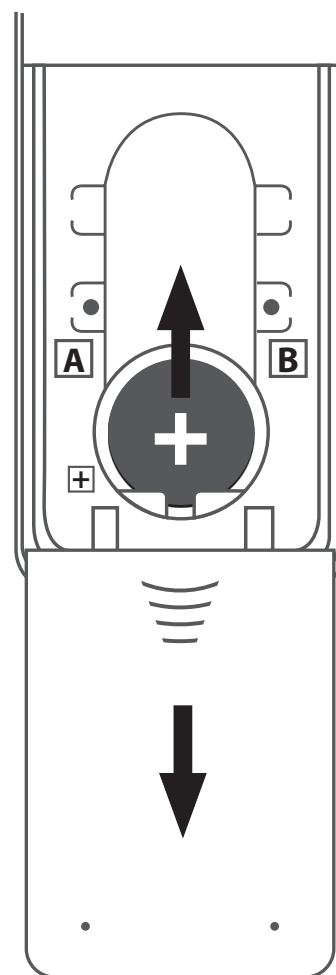

**2** Tenere premuto il pulsante circolare mentre si reinsertisce la batteria. Una volta che lo schermo si riaccende e visualizza `RESET` il pulsante circolare può essere rilasciato.

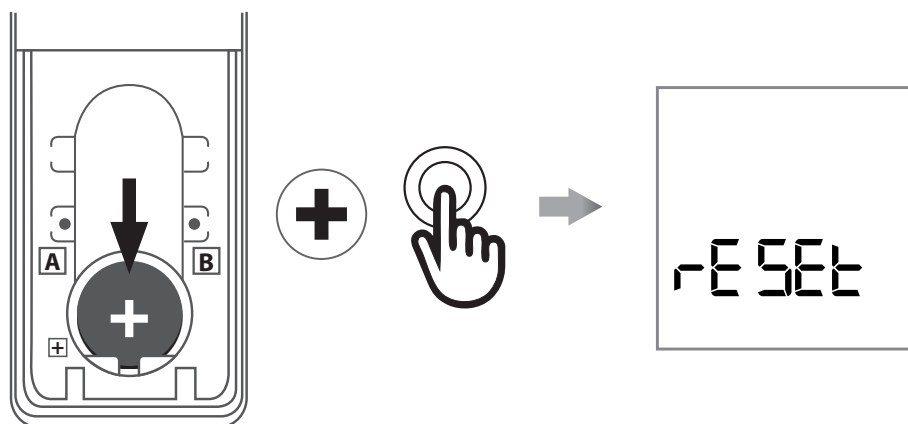

**3** Dopo circa 3 secondi il trasmettitore si accenderà e tutti i canali saranno nascosti, e tutti i gruppi saranno cancellati.



## SETTAGGIO FINECORSA (Solo per motori con finecorsa elettronico)

**ATTENZIONE: IL PRIMO FINECORSA DA REGOLARE È SEMPRE QUELLO DI SALITA**

<b>1</b>	Tenere premuto PROG-FC finché il motore fa un piccolo movimento nei due sensi. <b>Nota: durante la fase di programmazione le operazioni sono effettuate a "uomo-presente".</b>	
<b>2</b>	Premere e tenere premuto SALITA e far raggiungere la posizione di finecorsa SALITA desiderata.	
<b>3</b>	Premere STOP per confermare la posizione di finecorsa SALITA desiderata. Il motore effettua un piccolo movimento.	
<b>4</b>	Premere e tenere premuto DISCESA fino a raggiungere la posizione di finecorsa DISCESA desiderata.	
<b>5</b>	Premere STOP per confermare la posizione di finecorsa DISCESA desiderata. Il motore effettua un piccolo movimento.	

Nota: un settaggio più accurato dei finecorsa in salita e in discesa può essere effettuato premendo una seconda volta PROG-FC: il motore si muoverà lentamente a scatti fino a raggiungere la posizione di finecorsa desiderata. Premere STOP per confermare la posizione.

## SETTAGGIO AUTOMATICO DEI FINECORSA

Per la regolazione dei finecorsa con sensore di coppia (tapparelle con blocchi meccanici o tende/screen cassonettate), premere e tenere premuto SALITA finché la barra finale arriva a toccare il cassonetto. Un breve movimento indica che la posizione SALITA è stata memorizzata. La stessa procedura va seguita per il finecorsa DISCESA ma solo per le serrande.

# POSIZIONE INTERMEDIA

EMITTO SMART16



## SETTAGGIO POSIZIONE INTERMEDIA

(Solo per motori con finecorsa elettronico)

1

Portare l'avvolgibile/tenda nella posizione intermedia desiderata

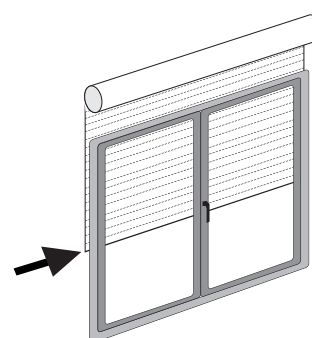

2

Premere contemporaneamente SALITA e DISCESA finchè il motore fa un piccolo movimento nei due sensi. La posizione intermedia è memorizzata

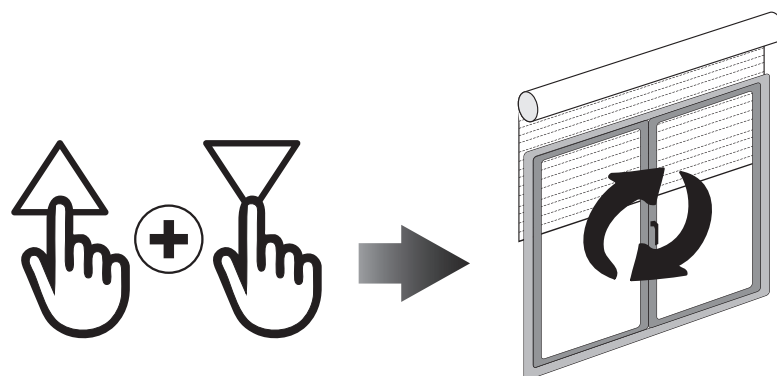

## RICHIAMARE LA POSIZIONE INTERMEDIA

Premere e tenere premuto STOP per almeno 3 secondi.

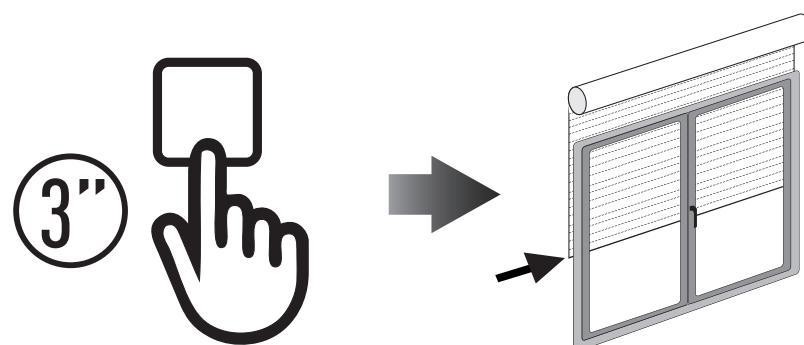

## CANCELLARE LA POSIZIONE INTERMEDIA

Premere contemporaneamente SALITA e DISCESA finchè il motore fa un piccolo movimento nei due sensi di rotazione.

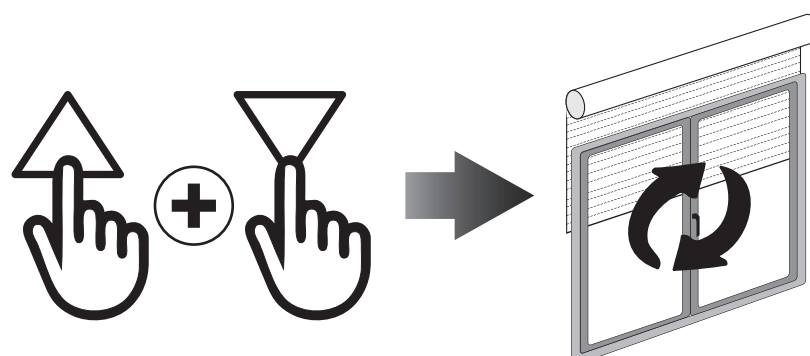





## REGOLAZIONE DELL'ORA

(Nota: L'orologio è in formato 24 ore)



<b>1</b>	Dalla schermata dei canali o dei gruppi, premere e tenere premuto il pulsante circolare fino a quando <b>HIDE</b> o <b>DEL</b> appare sullo schermo. Premere nuovamente il pulsante circolare e apparirà la schermata del timer/orologio.
<b>2</b>	Premere il tasto STOP per entrare nel menu.
<b>3</b>	Impostare l'ora con i tasti SALITA / DISCESA e premere il tasto STOP per confermare.
<b>4</b>	Impostare i minuti con i tasti SALITA / DISCESA e premere il tasto STOP per confermare.
<b>5</b>	Selezionare il giorno della settimana con i tasti freccia (◀ / ▶) e premere il tasto STOP per confermare. L'orologio è regolato. <b>OFF</b> appare sullo schermo. Usando i tasti freccia (◀ / ▶) è possibile scorrere tra <b>OFF</b> e <b>On</b> per scegliere se visualizzare o meno l'orologio in modalità stand-by.

**Nota: Durante il funzionamento, l'orologio viene mostrato solo in modalità automatica o casuale (vedi sezione: "Cambiare la modalità operativa")**







## CREARE O MODIFICARE UN PROGRAMMA

**1**

Dopo aver impostato l'orologio, dalla schermata dei canali o dei gruppi, premere e tenere premuto il pulsante circolare fino a quando **HIDE** o **DEL**  appare sullo schermo. Premere nuovamente il pulsante circolare due volte fino a quando appare **PRG** . Premere il tasto STOP per entrare nel menu.

**2**

Ora è possibile scegliere i 6 orari: 1 2 3 4 5 6  
Usare i tasti freccia (◀ / ▶) per selezionare il programma da creare o modificare. Una volta selezionata la pianificazione, premere il tasto STOP per confermare.

**3**

Usare i tasti freccia (◀ / ▶) per selezionare il giorno della settimana:  
**Su Mo Tu We Th Fr Sa**

**4**

Premere i tasti SALITA / DISCESA per selezionare o deselegionare uno o più giorni della settimana. Una volta selezionati il giorno o i giorni della settimana, premere il tasto STOP per confermare.

**Nota: quando il giorno della settimana lampeggia lentamente, il giorno non è selezionato, e quando il giorno della settimana lampeggia velocemente, il giorno è stato selezionato.**

**5**

Con i tasti SALITA / DISCESA selezionare l'ora. Premere il tasto STOP per confermare.

**6**

Con i tasti SALITA / DISCESA selezionare i minuti. Premere il tasto STOP per confermare.

**7**

Scegliere il comando da inviare. Usare i tasti SALITA / DISCESA per selezionare tra il comando SALITA, DISCESA e Posizione intermedia. Premere il tasto STOP per confermare.

**8**

Scegliere i canali da aggiungere al palinsesto. Usare i tasti freccia (◀ / ▶) per spostarsi tra i canali e i tasti SALITA / DISCESA per selezionare o deselegionare il canale. Premere il tasto STOP per creare la programmazione.

**Nota: Quando il canale lampeggia lentamente, il canale non è selezionato, e quando il canale lampeggia velocemente, il canale è stato selezionato.** Il programma è stato creato.



## CANCELLAZIONE DEL PROGRAMMA

**1**

Dalla schermata dei canali o dei gruppi, premere e tenere premuto il pulsante circolare fino a quando **HIDE** o **DEL**  appare sullo schermo. Premere nuovamente il pulsante circolare e apparirà la schermata del timer/orologio.

**2**

Premere il tasto STOP per entrare nel menu.

**3**

Selezionare il programma da cancellare e premere il tasto STOP per confermare. Il programma è ora cancellato.

## CAMBIARE LA MODALITÀ OPERATIVA

La modalità operativa remota può essere cambiata tra la modalità Automatica [ **AUT** ], modalità Casuale [  ] e modalità Manuale [ **nessuna icona** ].

La modalità operativa può essere cambiata premendo rapidamente e simultaneamente i tasti freccia ( ◀ / ▶ ). Ad ogni pressione del tasto, il trasmettitore passa da manuale ad automatico, a casuale, a manuale, ecc. In modalità automatica e casuale, sullo schermo apparirà l'orologio al posto delle lettere del canale o del gruppo.

**Modalità Manuale:** Il trasmettitore funziona solo inviando comandi di salita e discesa ai canali o ai gruppi premendo manualmente il pulsante sul trasmettitore.

**Modalità Automatica:** Il trasmettitore funzionerà in modalità manuale e l'esecuzione automatica delle programmazioni.

**Modalità casuale:** Il trasmettitore funzionerà con controllo manuale e tutti gli orari saranno eseguiti con un ritardo da 0 a 30 minuti. Ad esempio, se il programma è impostato per partire alle 8:00, quando è in modalità casuale il programma si spegnerà in qualsiasi momento tra le 8:00 e le 8:30.

# SOSTITUZIONE BATTERIA

EMITTO *SMART16*



Rimuovere il coperchio ed estrarre la batteria esausta.  
Inserire la nuova batteria facendo attenzione alla polarità.

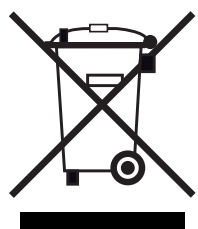
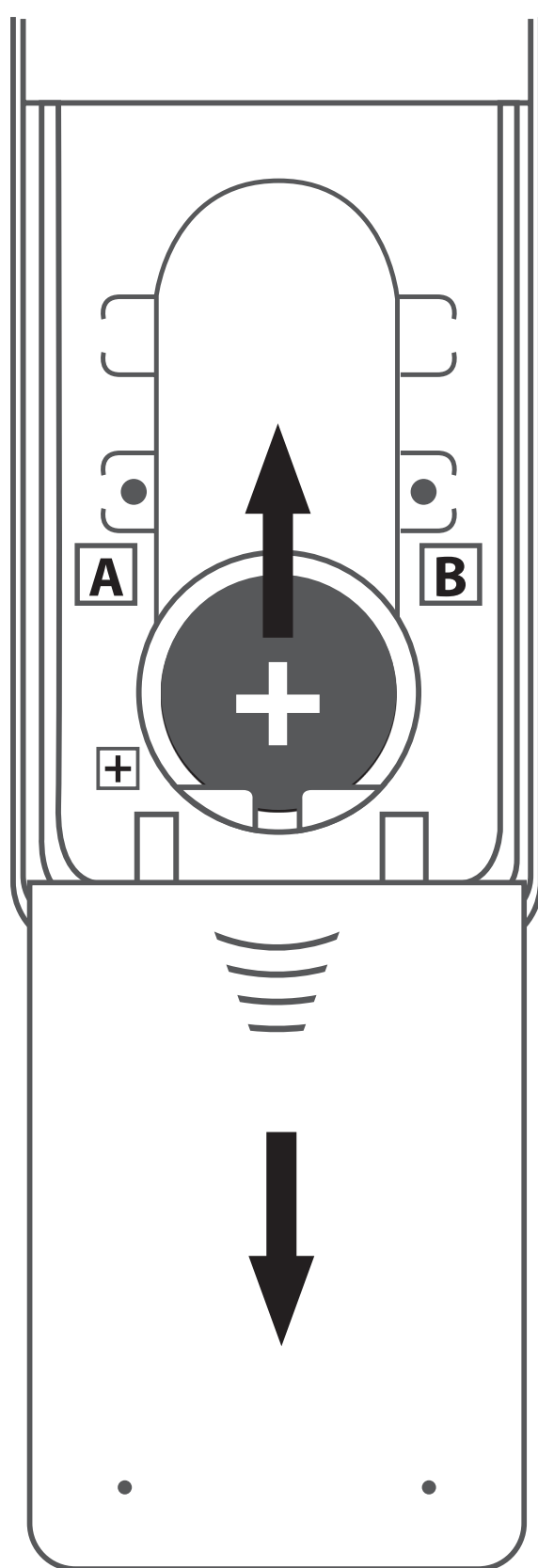

**IMPORTANTE:** la batteria contiene sostanze inquinanti. Dopo la rimozione gettarla nei punti di raccolta specifici per la raccolta di batterie esauste.

