

GAPOSA

XQ  **XS** **40** **50** **60**

*Motoriduttori tubolari con finecorsa meccanico e manovra manuale di soccorso**

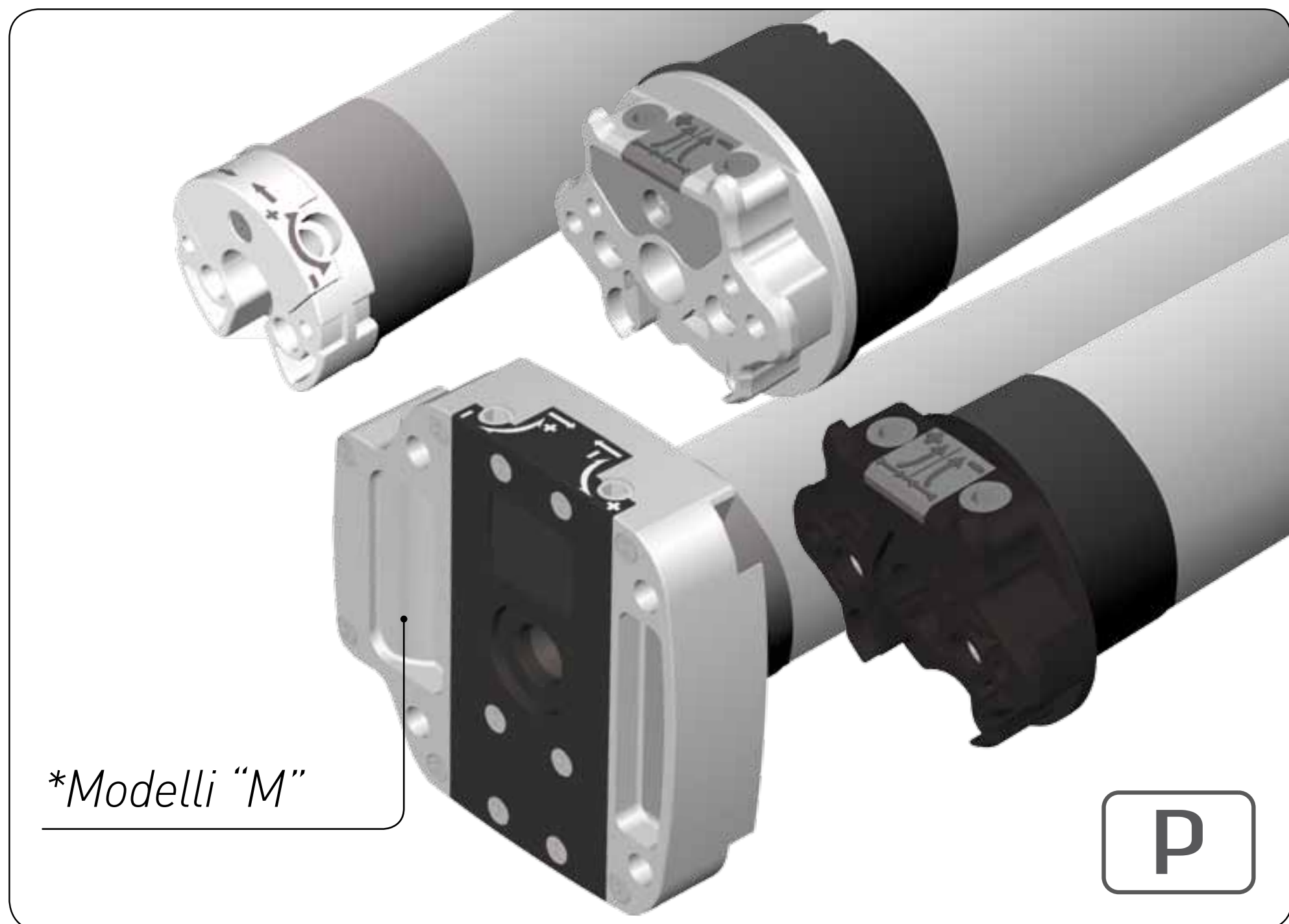

SICUREZZA

INSTALLAZIONE

COLLEGAMENTO ELETTRICO

REGOLAZIONE FINECORSA

MANOVRA MANUALE

Made in Italy

CE



È IMPORTANTE PER LA SICUREZZA DELLE PERSONE SEGUIRE ATTENTAMENTE QUESTE ISTRUZIONI. CONSERVARE QUESTE ISTRUZIONI. IMPORTANTE:

- Osservare l'avvolgibile durante l'azionamento e tenere lontane le persone finché questo è in movimento.
- Esaminare frequentemente se vi sono sbilanciamenti o segni di usura o danneggiamento dei cavi. Non utilizzare se vi è necessità di riparazione o manutenzione
- Nel caso di utilizzo su tende da sole controllare che il campo di movimentazione della tenda sia libero da qualsiasi oggetto fisso con un margine di almeno 0,4 m.
- L'apparecchio non è destinato ad essere usato da persone (bambini compresi) le cui capacità fisiche, sensoriali o mentali siano ridotte, oppure con mancanza di esperienza o conoscenza, a meno che esse abbiano potuto beneficiare, attraverso l'intermediazione di una persona responsabile della loro sicurezza, di una sorveglianza o di istruzioni riguardanti l'usa dell'apparecchio.
- I bambini devono essere sorvegliati per sincerarsi che non giochino con l'apparecchio e/o con i dispositivi di comando fissi.
- I dispositivi di controllo installati in maniera fissa devono essere posizionati a vista.

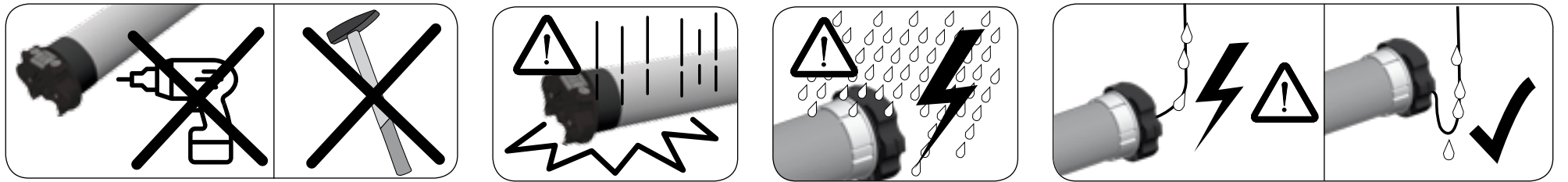

Per l'installazione, il motoriduttore deve essere completato con una coppia di adattatori (corrispondenti con il rullo avvolgitore) e con una piastra di sostegno. Per gli accessori vogliate riferirvi al ns. catalogo di vendita.

ATTENZIONE: l'installazione non corretta può causare gravi ferite. Seguire tutte le istruzioni di installazione. Prima dell'installazione rimuovere tutti i cavi superflui e disattivare qualunque apparecchiatura presente non necessaria per il funzionamento.

1

Applicare gli adattatori sul motoriduttore distinguendo la corona finecorsa **(A)** dalla puleggia motrice **(B)**.

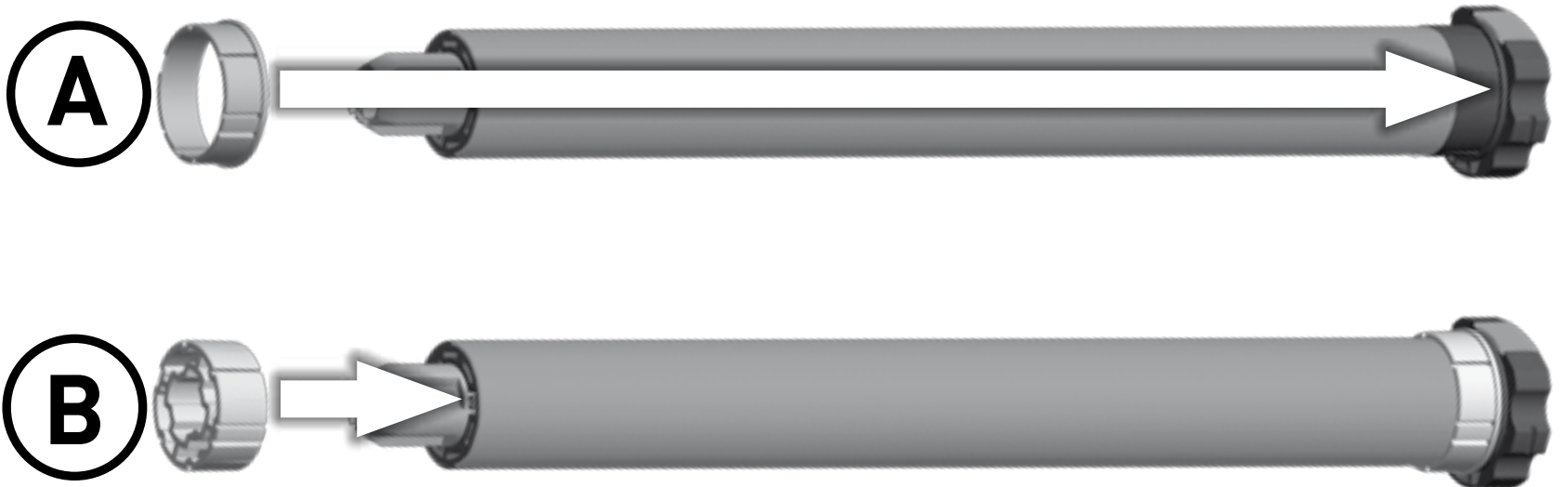

2

Infilare il motoriduttore **(E)** nel rullo avvolgitore **(F)** fino a che l'estremità dello stesso sia sulla battuta dell'anello di comando del finecorsa





- 3** La piastra di sostegno del motoriduttore © va fissata all'interno del cassonetto o sull'armatura della tenda in modo che il rullo avvolgitore ⑥ sia perfettamente in orizzontale ed ad un'altezza non inferiore a 1,8m.

- 4** **[SOLO XQ50]** Appoggiare il perno quadro ④, precedentemente inserito nell'apposito foro nel motoriduttore, nella piastra di sostegno © e la calotta all'estremità opposta del rullo sull'apposito supporto. **Non battere mai sul perno quadro del motore per introdurlo nel tubo.**

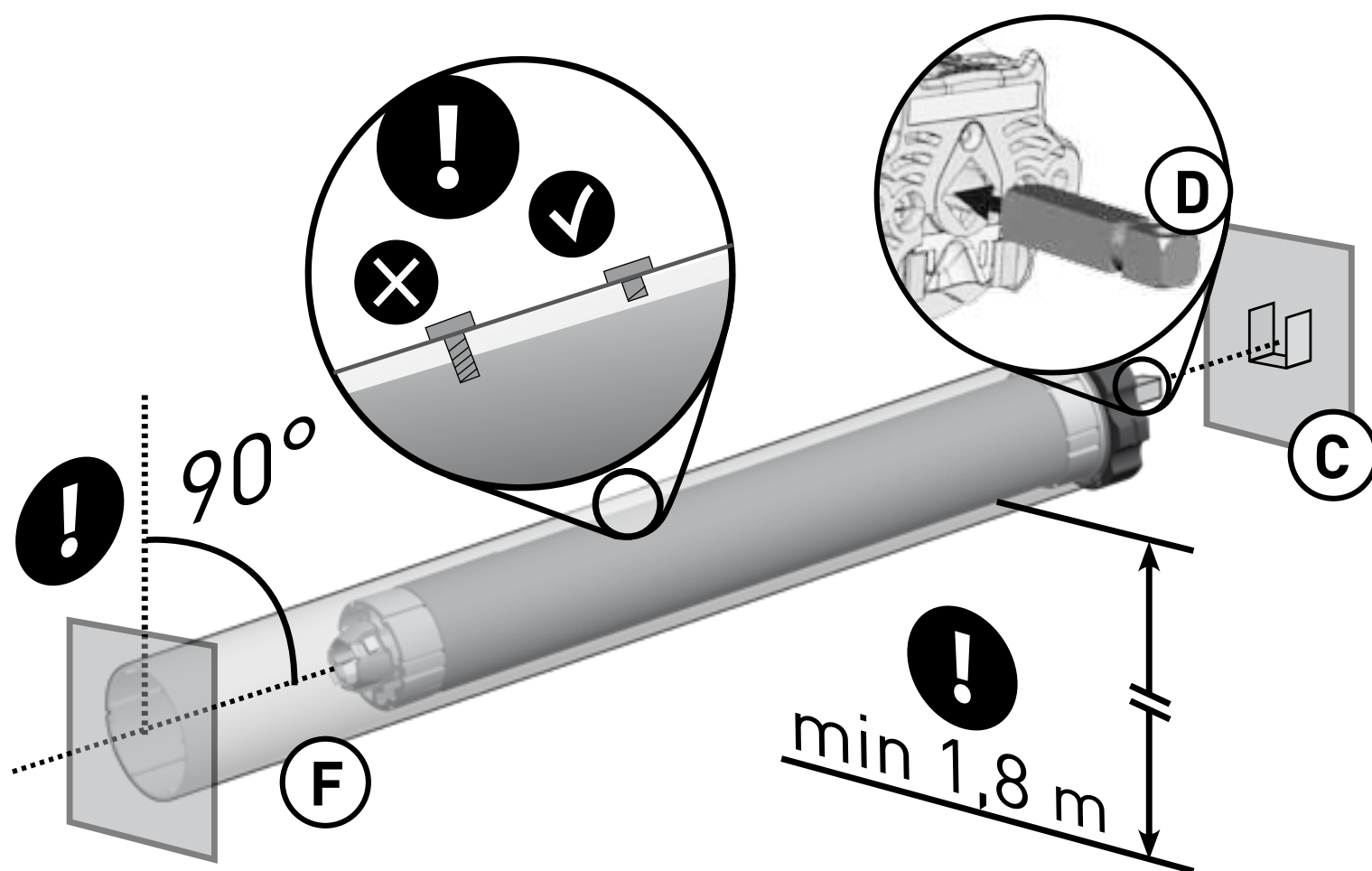

NOTE

- Per XQ50 con coppia nominale fino a 15 Nm il diametro minimo del rullo avvolgitore è di 50x1,5mm; per coppie superiori il diametro minimo è di 60x1,5mm.
- Per XQ60 il diametro minimo del rullo avvolgitore è di 63x1,5mm.

ATTENZIONE:

- Le viti di fissaggio della stecca sul rullo, non devono toccare la parte tubolare del motoriduttore. Vogliate utilizzare delle viti adatte o le clips di fissaggio.
- Parti in movimento del motore montate al di sotto di una altezza di 2,5m dal suolo devono essere protette.
- L'installazione inadeguata del motoriduttore può provocare danni a persone o cose.

COLLEGAMENTO ELETTRICO



Controllare che la tensione di rete disponibile sull'impianto sia quella indicata sull'etichetta. Il collegamento alla rete del motoriduttore deve essere eseguito, secondo lo schema a pagina seguente, da tecnici qualificati in grado di operare nel rispetto delle norme.

ATTENZIONE: Nella rete di alimentazione deve essere presente un dispositivo di sezionamento con distanza di apertura tra i contatti di almeno 3mm.

I cavi di collegamento alla rete di questi motori possono essere sostituiti soltanto con cavi dello stesso tipo forniti dal produttore dei motori.

- Se il motoriduttore gira in senso inverso (l'avvolgibile o tenda si chiude con il comando apertura o viceversa) occorre invertire i conduttori esterni.
- Non collegare più di un motoriduttore per ogni interruttore.
- Non azionare l'avvolgibile/tenda quando si stanno compiendo delle pulizie o manutenzione e scollegare l'alimentazione.
- L'interruttore che aziona l'apparecchio deve essere installato in vista dell'automazione ad una altezza non superiore a 1,5 m e lontano da parti in movimento.

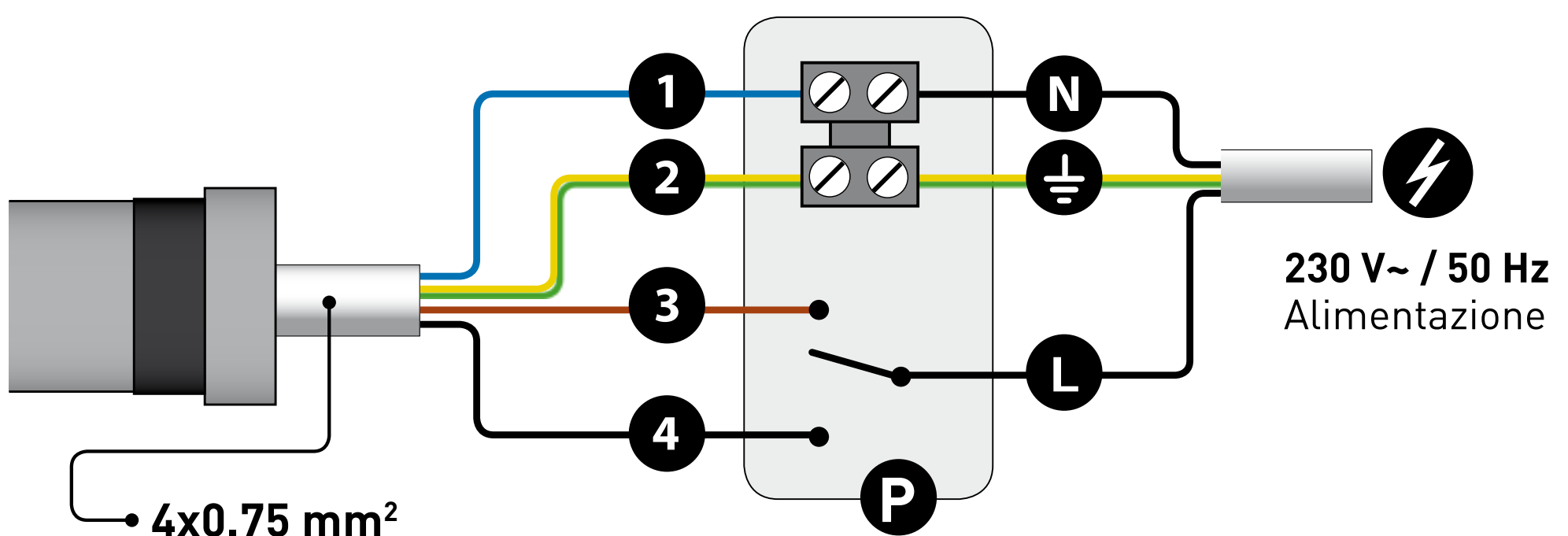

• 4x0.75 mm²

①	Neutro	Blu (Grigio)
②	Terra	Giallo/Verde
③	Verso rotazione 1	Marrone
④	Verso rotazione 2	Nero

N	Neutro
⊥	Terra
L	Fase
P	Pulsantiera



Il motoriduttore viene fornito con i finecorsa preregolati per circa due giri in entrambi i sensi di rotazione.

IMPORTANTE: Le procedure di regolazione sotto indicate sono valide sia con il motoriduttore a destra che a sinistra del rullo avvolgitore.

La procedura descritta è valida nel caso di avvolgibili con cassonetto interno e tende con avvolgimento retro-motore.

Nel caso di avvolgibili con cassonetto esterno o tende con avvolgimento fronte-motore le viti di regolazione dei finecorsa devono leggersi invertite (es: superiore per inferiore e viceversa).

NOTE

- Le frecce **A** indicano la direzione di rotazione controllata da ciascuna vite di regolazione.
- Le frecce **B** indicano il senso di rotazione per aumentare **+** o diminuire **-** il numero dei giri controllati dal finecorsa.

XQ Sileo 40

XQ Sileo 50 60

XQ 50 60 M

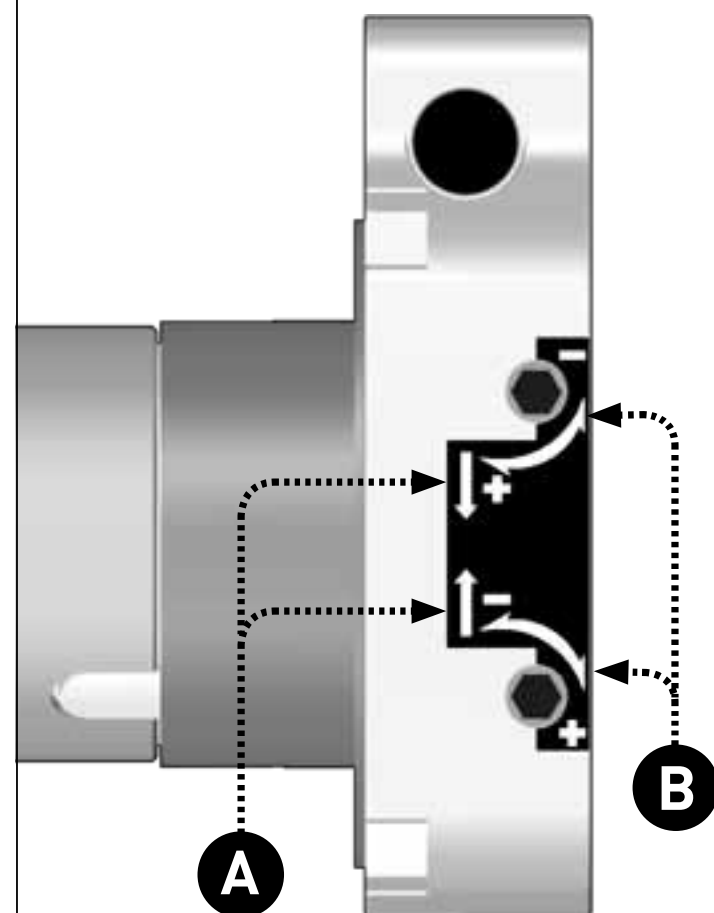
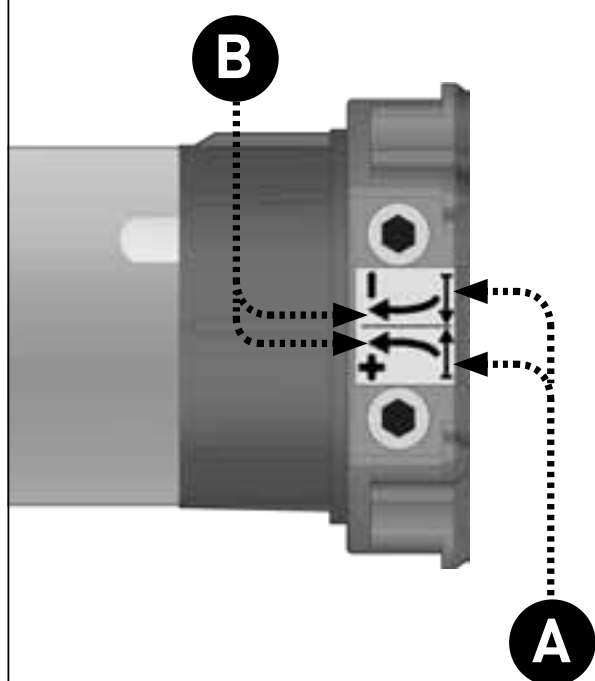
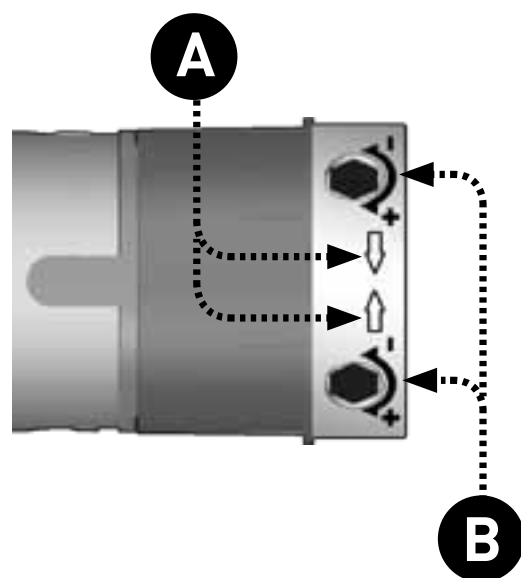



1

Ad installazione avvenuta, e prima di collegare l'avvolgibile/tenda al rullo, azionare il motoriduttore nel senso della discesa/svolgimento finchè non si ferma.

ATTENZIONE: Accertare il giusto senso di rotazione del rullo.

2

Agendo sulla vite di regolazione inferiore, ruotare in senso **+** fino a che il rullo si posiziona nel punto più comodo per il fissaggio dell'avvolgibile/tenda.

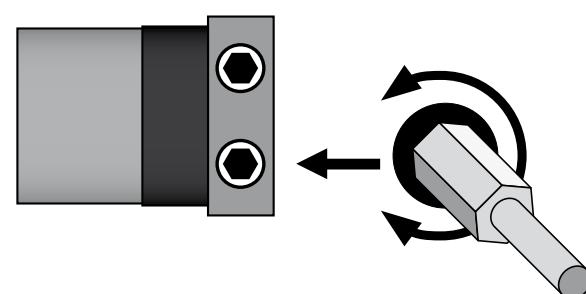

3

Fissare l'avvogibile/tenda al rullo quindi agendo sulla vite di regolazione inferiore ruotare in senso **-** oppure **+** per regolare esattamente la posizione di finecorsa "basso".

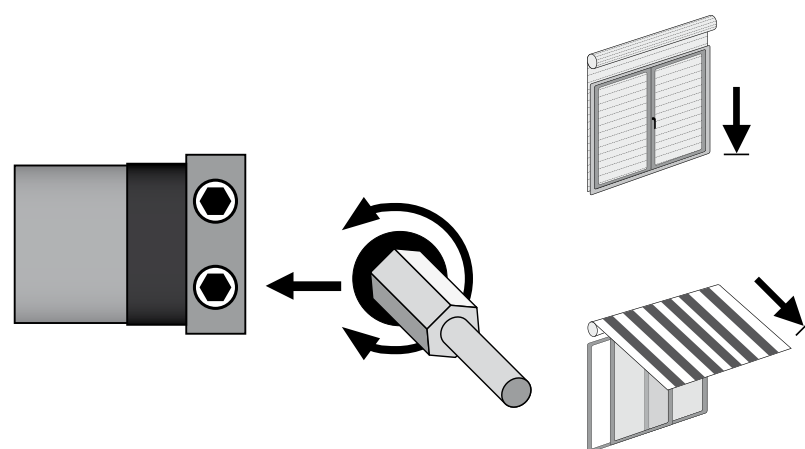

4

Sollevarre l'avvolgibile/avvolgere la tenda finchè non si ferma e poi agendo sulla vite di regolazione superiore, ruotare in senso **+** fino a portare l'avvolgibile alla posizione di arresto "alto" desiderata.

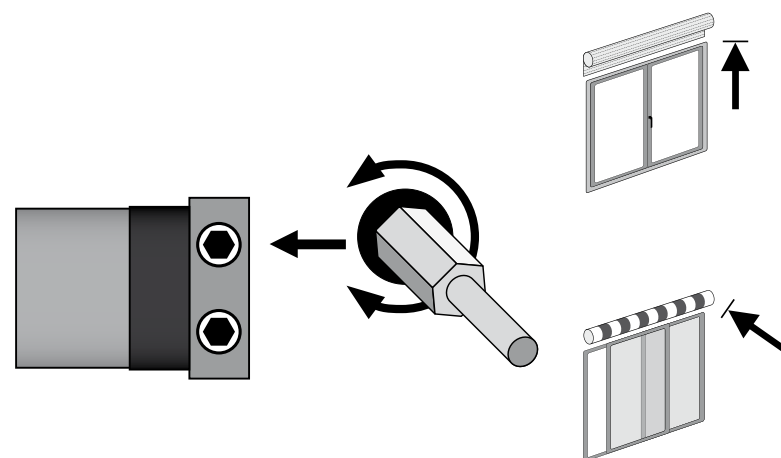

Per correggere il finecorsa "alto", se oltrecorsa, azionare il motoriduttore nel senso della discesa/svolgimento per un breve tratto, quindi agendo sulla vite di regolazione superiore, ruotare in senso **-. Ripetere quindi la procedura dal punto 3.**

MANOVRA DI SOCCORSO (su versione M)



Motore M con manovra di soccorso in alcune posizioni d'installazione:

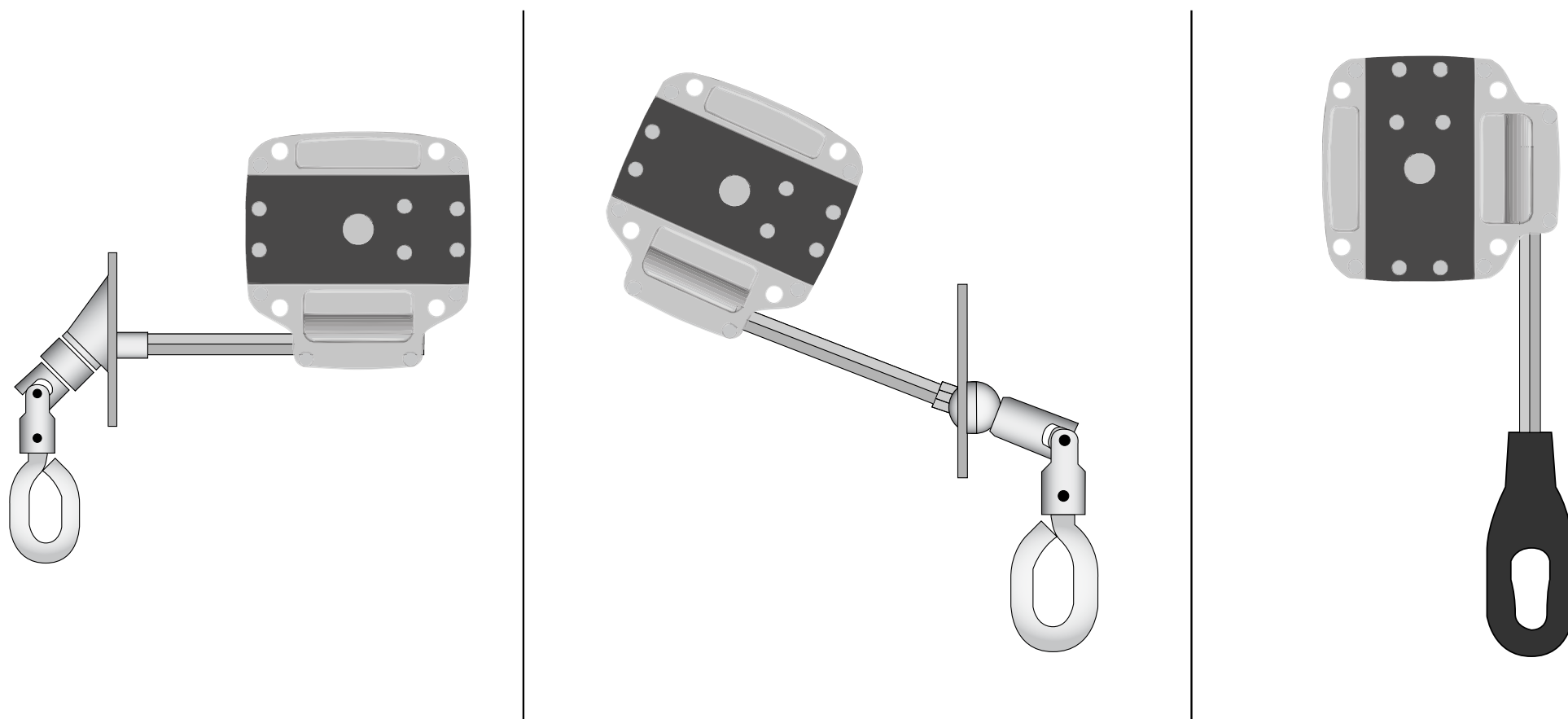

IMPORTANTE:

- il motoriduttore con manovra di soccorso deve essere installato ortogonale alla staffa di fissaggio e su un rullo di avvolgimento montato perfettamente orizzontale.
- L'elemento di comando (occhiolo o spina) collegato al dispositivo di manovra deve essere fissato ad una altezza non superiore a 1,8 m.

